

# JVC

ESPAÑOL

## CAMARA DE VIDEO DIGITAL

# GR-DVM80

Visite nuestra Homepage en Internet y responda a nuestra Encuesta del Consumidor (sólo en inglés):

<http://www.jvc-victor.co.jp/english/index-e.html>

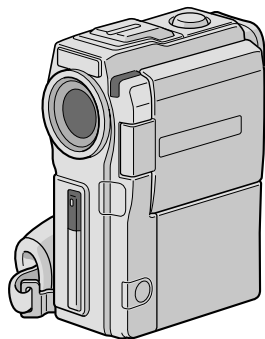

Mini DV NTSC

## MANUAL DE INSTRUCCIONES

### CONTENIDO

DEMOSTRACION AUTOMATICA 7

PREPARATIVOS 8 - 15

GRABACION 16 - 35

Grabación básica ..... 16

Funciones avanzadas ..... 22

REPRODUCCION 36 - 43

Reproducciones básicas ..... 36

Funciones avanzadas ..... 37

Conexiones básicas ..... 40

Conexiones avanzadas ..... 42

COPIA 44 - 45

Copia a un VCR ..... 44

Copia a o de una unidad de video equipada con un conector DV ..... 45

USO DEL CONTROL REMOTO 46 - 56

Reproducción en cámara lenta, reproducción cuadro por cuadro y zoom de reproducción ..... 48

Efectos especiales de reproducción ..... 49

Edición por montaje aleatorio ..... 50

Para una edición más precisa ..... 54

Copia de audio ..... 56

MANTENIMIENTO POR PARTE DEL USUARIO 57

LOCALIZACION Y REPARACION DE AVERIAS 58 - 62

INDICE 63 - 68

Estación de anclaje ..... 63

Controles, conectores e indicadores ..... 64

Indicaciones ..... 66

PRECAUCIONES 69 - 71

GLOSARIO DE TERMINOS 72 - 73

ESPECIFICACIONES 74 - 75

**Estimado cliente:**

Le agradecemos la adquisición de esta cámara de video digital. Antes de utilizarla, lea la información y precauciones de seguridad contenidas en las siguientes páginas para utilizar este producto con seguridad.

**Uso de este manual de instrucciones**

- Todas las secciones principales y subsecciones están listadas en el contenido de la tapa.
- Las notas aparecen al fin de la mayoría de las subsecciones. No deje de leerlas.
- Las características/operación básicas y avanzadas están separadas para facilitar la referencia.

**Le recomendamos que. . .**

..... se refiera al índice (☞ p. 63 a 68) y que se familiarice con la ubicación de los botones, etc. antes de utilizar la cámara.

..... lea con atención las precauciones de seguridad. Las mismas contienen información extremadamente importante referente al uso seguro de este producto.

Le recomendamos leer detenidamente las precauciones de las páginas de 69 a 71 antes de utilizar la unidad.

# PRECAUCIONES DE SEGURIDAD



**ATENCIÓN**

PELIGRO DE ELECTROCUCION  
NO ABRA



**ATENCIÓN: PARA EVITAR RIESGOS DE ELECTROCUCION, NO EXTRAIGA LA CUBIERTA (O LA PARTE POSTERIOR). NO HAY PARTES REPARABLES POR USUARIO EN EL INTERIOR. EN CASO DE REPARACIONES, ACUDA AL PERSONAL DE SERVICIO AUTORIZADO.**



El rayo con punta de flecha dentro de un triángulo equilátero alerta al usuario sobre la presencia de "tensión peligrosa" sin aislación dentro del gabinete de la unidad, cuya magnitud constituye un riesgo de electrocución de personas.



El signo de exclamación dentro de un triángulo equilátero indica al usuario que existen importantes instrucciones de mantenimiento (servicio) y operación en el manual que acompaña al aparato.

El adaptador/cargador de CA AA-V51U debe utilizarse con:

120 V~, 60 Hz en EE.UU. y Canadá,  
110 V – 240 V~, 50 Hz/60 Hz en otros países.

**ATENCIÓN (se aplica al AA-V51U)**

PARA EVITAR ELECTROCHOQUES, NO UTILICE ESTA CLAVIJA POLARIZADA CON UN CORDON DE EXTENSION, RECEPTACULO U OTRO TOMACORRIENTE A MENOS QUE LAS CUCHILLAS PUEDAN INSERTARSE COMPLETAMENTE SIN QUEDAR EXPUESTAS.

**ADVERTENCIA:**

**PARA EVITAR RIESGOS DE INCENDIOS O ELECTROCUCIONES, NO EXPONGA ESTE APARATO A LA LLUVIA O HUMEDAD.**

**NOTAS:**

- La placa indicadora (placa del número de serie) y la precaución de seguridad están en la parte inferior y/o en la parte trasera de la unidad principal.
- La placa indicadora (placa del número de serie) del adaptador/cargador de CA está en la parte inferior de la misma.
- La placa indicadora (placa del número de serie) de la estación de anclaje está en la parte inferior de la misma.

Esta cámara de video está diseñada para ser utilizada con señales de televisión en color tipo NTSC. No puede emplearse para reproducir en un televisor de otra norma. Sin embargo, son posibles grabar en vivo y reproducir en el monitor LCD o el visor en cualquier lugar. Utilice la batería BN-V507U/ V514U, recargándola con el adaptador/cargador de CA suministrado. (Posiblemente sea necesario un adaptador de conversión apropiado que se adecúe al tipo de toma de corriente de su país.)

Cuando el equipo se encuentra instalado en un gabinete o en un estante, asegúrese que tenga suficiente espacio en todos los lados para permitir la ventilación (10 cm o más en cada lado, en la parte superior y en la parte trasera).

No bloquee los orificios de ventilación. (Si los orificios de ventilación están bloqueados por un periódico, o paño, etc., el calor no podrá salir.)

Ninguna fuente de llama sin protección, tales como velas encendidas, deberá ser colocada en el aparato.

Cuando descarte las pilas, deberá considerar los problemas ambientales y respetar estrictamente las normas locales o leyes vigentes para la eliminación de estas pilas.

La unidad no deberá ser expuesta a goteos ni salpicaduras.

No use esta unidad en un cuarto de baño o en lugares con agua.

Tampoco no coloque ningún envase lleno de agua o líquidos (tales como cosméticos o medicinas, floreros, macetas, vasos, etc.) en la parte superior de la unidad. (Si penetra agua o líquidos en la unidad, podrá producirse electrocuciones o incendios.)

# INSTRUCCIONES DE SEGURIDAD IMPORTANTES

La energía eléctrica cumple con muchas funciones útiles, pero el uso inadecuado de la misma puede resultar en la posibilidad de choques eléctricos o incendios. Este producto ha sido diseñado y fabricado para su seguridad personal. Para no desactivar los mecanismos de seguridad incorporados cumpla con las siguientes reglas básicas, para su instalación, utilización y reparación.

## ATENCIÓN:

Cumpla con todas las advertencias e instrucciones marcadas en su producto y con sus instrucciones para operación. Para su seguridad, lea detenidamente todas las instrucciones de seguridad y de operación antes de utilizar este producto y conserve este manual para referencia futura.

## INSTALACION

### 1. Conexión a masa o polarización

(A) Su producto puede estar equipado con un enchufe de línea de corriente alterna polarizada. Este enchufe encajará en el tomacorriente de una sola manera. Esta es una característica para seguridad. Si usted no puede insertar totalmente el enchufe en el tomacorriente, intente invertir el enchufe. Si el enchufe no puede ser conectado, póngase en contacto con su electricista para que reemplace su tomacorriente obsoleto. No destruya el propósito de seguridad del enchufe polarizado.

(B) Su producto puede estar equipado con un enchufe con conexión a masa de 3 cables, que tiene una tercera clavija para conexión a masa. Este enchufe sólo podrá ser conectado a un tomacorriente de tipo conexión a masa. Esta es una característica de seguridad. Si el enchufe no puede ser conectado, póngase en contacto con su electricista para que reemplace su tomacorriente obsoleto. No destruya el propósito de seguridad del enchufe polarizado.

### 2. Fuentes de operación

Conecte su producto a una fuente de operación del tipo indicado en la etiqueta. Si no está seguro del tipo que operación eléctrica que tiene su hogar, consulte al agente que le vendió el producto o a la compañía local de energía eléctrica. Si su producto es para ser utilizado con operación por pilas, u otras fuentes de operación, refiérase a las instrucciones de operación.

### 3. Sobrecarga

No sobrecargue los tomacorrientes, los cordones de extensión, o los enchufes integrales ya que ésto puede resultar en riesgo de incendio o choques eléctricos.

### 4. Protección del cordón eléctrico

Los cordones eléctricos deben ser tendidos de manera que se evite pisarlos o que sean pellizcados por artículos colocados sobre o contra los mismos, prestando particular atención a los cordones con enchufes, los tomacorrientes y el punto desde dónde el cordón sale del producto.

### 5. Ventilación

Las ranuras y aberturas en el gabinete sirven para ventilación. Para asegurar un funcionamiento confiable del producto y para protegerlo contra recalentamiento, estas aberturas no deben ser bloqueadas o cubiertas.

- No bloquee las aberturas colocando el producto sobre una cama, sofá, paño u otra superficie similar.
- No coloque el producto en lugares encerrados tales como cajas o estanterías a menos que los mismos suministren ventilación adecuada, o en los cuales estén adheridas las instrucciones del fabricante.

### 6. Instalación en la pared o en el techo

El producto debe ser instalado en una pared o techo sólo de la forma recomendada por el fabricante.

## INSTRUCCIONES PARA LA INSTALACION DE LA ANTENA

### 1. Conexión a masa de la antena al aire libre

Si se conecta el producto a una antena al aire libre o a un sistema de cable, asegúrese que el sistema de antena o de cable esté conectado a masa para suministrar protección contra sobrevoltaje y acumulación de cargas de electricidad estática. El Artículo 810 del Código Eléctrico Nacional, ANSI/NFPA 70 suministra información en referencia a la correcta conexión a masa del mástil y de la estructura de soporte, conexión a masa del cable conductor de la antena hacia una unidad de descarga, tamaño de los conductores de conexión a masa, ubicación de la unidad de descarga de la antena, conexión a los electrodos de conexión a masa y requisitos para el electrodo de conexión a masa.

### 2. Rayos

Para protección adicional de este producto durante una tormenta de rayos o cuando se lo deja desatendido y sin utilizar durante largos períodos, es necesario desenchufarlo del tomacorriente y desconectar la antena o el sistema de cable. Esto evitará daños al producto ocasionados por rayos y sobretensión.

### 3. Cables eléctricos

El sistema de antena al aire libre no debe estar ubicado en la vecindad de cables eléctricos elevados ni otros circuitos eléctricos para operación o iluminación, o cuando pueda caer sobre tales cables o circuitos eléctricos. Cuando instale el sistema de antena al aire libre, es necesario tomar extremadas precauciones para que no entre en contacto con tales cables o circuitos eléctricos, ya que el contacto con los mismos puede ser fatal.

### EJEMPLO DE CONEXION A MASA DE LA ANTENA DE ACUERDO CON EL CODIGO ELECTRICO NACIONAL, ANSI/NFPA 70

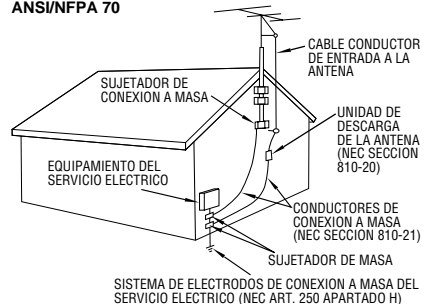

NEC – CODIGO ELECTRICO NACIONAL

## UTILIZACION

### 1. Accesorios

#### Para evitar lesiones personales:

- No coloque este producto sobre un carro, pedestal, trípode, soporte o mesa inestable, ya que puede caer causando graves lesiones a los niños o adultos, y graves daños al producto.
- Utilice el carro, pedestal, trípode, soporte o mesa recomendado por el fabricante o vendido conjuntamente con el producto.
- Utilice los accesorios de montaje recomendados por el fabricante y siga las instrucciones del mismo para cualquier tipo de montaje del producto.
- No intente hacer rodar el carro con pequeñas ruedecillas a través de umbrales o alfombras gruesas.

### 2. Combinación de producto y carro

El conjunto del producto sobre el carro debe ser movido con precaución. Las paradas repentinas, la fuerza excesiva, o las superficies irregulares pueden hacer que el conjunto se vuelque.

ADVERTENCIA PARA EL CARRO PORTATIL (Símbolo suministrado por RETAC)



### 3. Agua y humedad

No utilice este producto cerca del agua, por ejemplo cerca de una bañera, recipiente para lavar, piletta de cocina o lavabo, en sótanos húmedos o cerca de piscinas o similares.

### 4. Entrada de objetos y líquidos

Nunca introduzca objetos de ningún tipo dentro de este producto a través de las aberturas, ya que los mismos pueden entrar en contacto con puntos dónde hay altos voltajes o cortocircuitar componentes, lo cual puede resultar en incendios o choques eléctricos. Nunca derrame líquidos de ningún tipo sobre el producto.

### 5. Accesorios

No utilice accesorios que no sean los recomendados por el fabricante de este producto ya que pueden producir accidentes.

### 6. Limpieza

Antes de limpiarlo desenchufe este producto del tomacorriente. No utilice líquidos para limpieza ni aerosoles. Para limpiarlo utilice un paño húmedo.

### 7. Calor

Este producto debe estar lejos de fuentes de calor tales como radiadores, calentadores, estufas, u otros productos (incluyendo amplificadores), que producen calor.

## REPARACION

### 1. Reparación

Si su producto no funciona correctamente o presenta un cambio marcado en las prestaciones y si usted es incapaz de hacerlo funcionar correctamente siguiendo los procedimientos detallados de las instrucciones de operación, no intente repararlo por sí mismo ya que la abertura o extracción de las cubiertas puede exponerlo a voltajes elevados u otros peligros. Deje el trabajo de reparación en manos de personal de servicio cualificado.

### 2. Daños que requieren reparación

Desenchufe este producto del tomacorriente y llame al personal de servicio cualificado, en caso de ocurrir lo siguiente:

- Cuando el cordón o el enchufe de operación está dañado.
- Si ha derramado líquido o han caído objetos dentro del producto.
- Si el producto ha sido expuesto a la lluvia o al agua.
- Si el producto no funciona correctamente aunque se esté cumpliendo con las instrucciones para operación. Ajuste sólo aquellos controles que están cubiertos por las instrucciones de operación ya que un ajuste incorrecto de otros controles puede resultar en daños y con frecuencia requieren trabajo extensivo realizado por un técnico cualificado para devolver el producto a su funcionamiento normal.
- Si el producto ha sido dejado caer o es dañado de alguna manera.
- Cuando el producto muestra un cambio marcado en las prestaciones, lo cual indica la necesidad de reparación.

### 3. Reemplazo de componentes

Cuando sea necesario reemplazar componentes, asegúrese que el técnico de servicio utilice componentes para reemplazo especificados por el fabricante o que tengan las mismas características que los componentes originales. La substitución no autorizada puede resultar en incendios, choques eléctricos u otros accidentes.

### 4. Inspección de seguridad

En el momento de completar cualquier servicio o reparación de este producto, solicítele al técnico de servicio que efectue las inspecciones de seguridad para comprobar que el producto está en condiciones para ser utilizado con seguridad.

## PRECAUCIONES DE SEGURIDAD

No apunte el objetivo o el visor directamente hacia el sol. Esto puede causarle lesiones en los ojos así como también fallas en los circuitos internos de la cámara. Esto también puede producir riesgo de incendio o de choque eléctrico.

### ¡PRECAUCION!

Las siguientes notas indican posibles daños a la cámara de video o lesiones al usuario.

Cuando transporte la cámara de video asegúrese de colocar y utilizar la correa para hombro suministrada. Sostenga la cámara de video firmemente con la mano, con la correa firmemente enlazada alrededor de la muñeca. El transportar o sostener la cámara de video por el visor puede resultar en la caída o en fallas de la unidad.

Tome precauciones para no atraparse los dedos en la cubierta del portacassette. No permita que los niños operen la cámara de video, ya que ellos son particularmente susceptibles a este tipo de accidente.

No utilice el trípode sobre superficies inestables o desniveladas ya que la cámara de video puede caerse, produciendo graves daños a la misma.

### ¡PRECAUCION!

No se recomienda acoplar la cámara de video en la estación de anclaje con los cables (audio/video, S-Video, edición, CC, etc.) conectados, y dejar la unidad sobre el TV, ya que podría tropezar con los cables y derribar la cámara de video causandole daños.

Mini **DV** NTSC

- Esta cámara de video está diseñada exclusivamente para cassettes de video digital. Solamente cassettes de marca "Mini **DV**" pueden ser utilizadas con esta unidad.

### *Antes de grabar una escena importante . . .*

- .... Asegúrese de utilizar cassettes con la marca Mini **DV** exclusivamente.
- .... Recuerde que la cámara de video no es compatible con otros formatos de video digital.
- .... Recuerde que la cámara de video es para usuarios privados exclusivamente. Está prohibido cualquier uso comercial sin la autorización correspondiente. (Aunque grabe eventos tales como espectáculos, o exhibiciones para entretenimiento personal, se recomienda especialmente que obtenga autorización previa.)

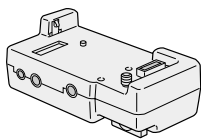

• Estación de anclaje  
CU-V503U

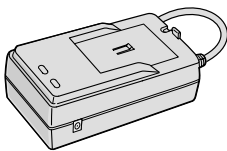

• Adaptador/cargador de  
AA-V51U

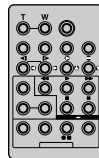

• Control remoto  
RM-V716U

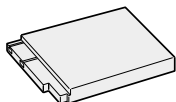

• Batería BN-V507U

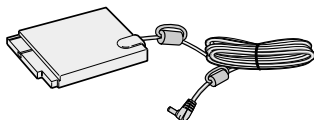

• Cable de CC



• 2 pilas AAA (R03)  
(para el control remoto)

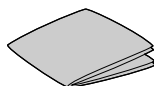

• Paño para limpieza



• Cable JLIP (Ambas clavijas  
poseen 3 anillos alrededor  
de la patilla)

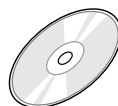

• CD-ROM  
El CD ROM contiene lo  
siguiente: 5 programas  
de software:



• Cable de audio/  
video (miniclavija  
de  $\varnothing$  3,5 para  
clavija RCA)



• Cable de conexión PC

- Mr. Photo Gold
- Mr. Photo
- PhotoAlbum
- Prolmage Plus

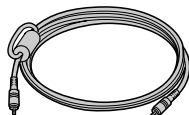

• Cable de edición (Una clavija  
posee 3 anillos alrededor de la  
patilla, y la otra posee 1 anillo  
alrededor de la patilla.)

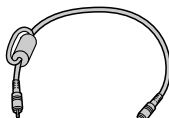

• 2 cables de audio  
(para la conexión de  
un micrófono  
externo y auricu-  
lares opcional(es))

## Cómo usar los cables de audio

Cuando use un micrófono externo o auriculares opcional(es), conéctelo(s) al cable de audio suministrado, (con el filtro de núcleo colocado), luego conecte el cable de audio a la cámara de video. El filtro de núcleo reduce la interferencia.

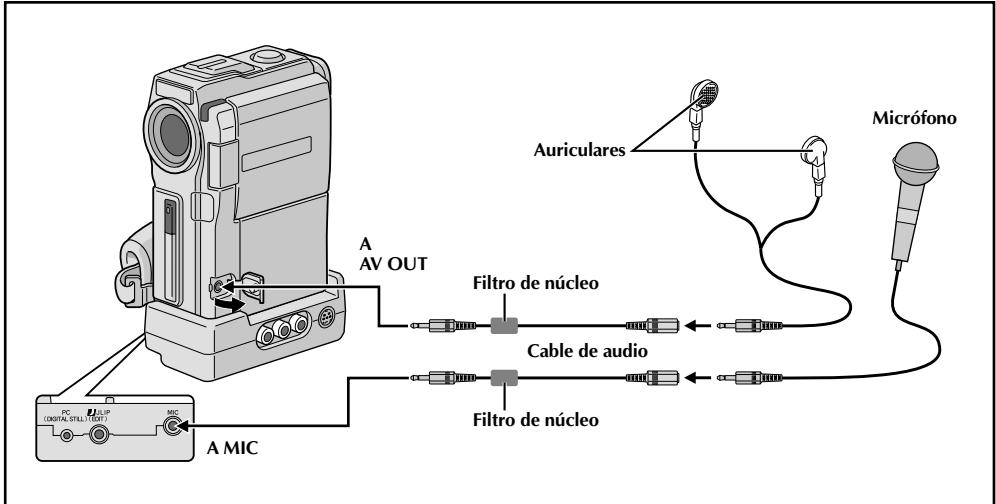

## DEMOSTRACION AUTOMATICA

La demostración automática tiene lugar cuando se ajusta "DEMO. MODE" en "ON" (preajuste de fábrica).

- Disponible cuando el conmutador **POWER** está ajustado en "**CAMERA**" y si no hay ninguna cinta en la cámara de video.
- La ejecución de cualquier operación durante la demostración interrumpirá la demostración temporariamente. Si después de esto no se ejecuta ninguna operación durante más de 1 minuto, la demostración será reanudada.
- "DEMO. MODE" permanece en "ON" aun cuando la operación de la cámara de video esté desactivada.
- Para cancelar la demostración automática, ajuste el conmutador de operación en "**M**" y ajuste el conmutador **POWER** en "**CAMERA**" mientras presiona el botón de bloqueo localizado en el conmutador, luego presione **MENU** dos veces mientras la demostración esté en marcha. Esto le llevará directamente al menú de ajuste del modo de demostración (así usted no tendrá que pasar por la pantalla de menú). Gire **MENU** para seleccionar "OFF" y presiónelo. La pantalla normal aparece.

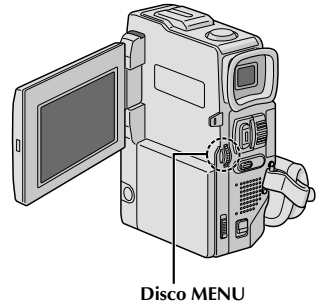

CAMERA MENU	
◀RETURN	
REC MODE	
SOUND MODE	
ZOOM	
SNAP MODE	
GAIN UP	
BEEP / TALLY	
ID NUMBER	
DEMO. MODE	ON
	OFF

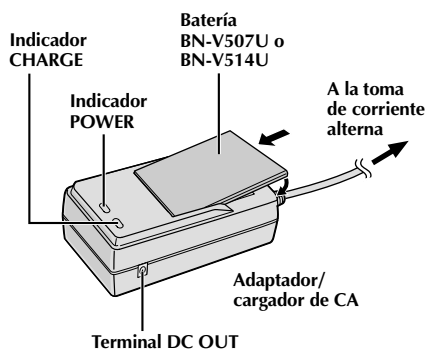

## Alimentación

Esta cámara de video posee un sistema de operación de 2 vías que le permite seleccionar la fuente de operación más apropiada. No utilice las unidades de operación suministradas con otro equipo.

### CARGA DE LA BATERIA

- 1 Asegúrese de desconectar el cable CC de la cámara de video del adaptador/cargador de CA. Conecte el cable de operación del adaptador/cargador de CA a una toma de corriente alterna. El indicador POWER se encenderá.
- 2 Fije la batería recargable con las marcas  $\oplus$   $\ominus$  alineadas con las marcas correspondientes en el adaptador/cargador de operación de CA. El indicador CHARGE comienza a parpadear para indicar que la carga se ha iniciado.
- 3 Cuando el indicador CHARGE deja de parpadear, pero permanece encendido, la carga ha terminado. Extraiga la batería. Recuerde de desconectar el cable de operación del adaptador/cargador de CA de la toma de corriente alterna.

Batería	Tiempo de carga
BN-V507U	aprox. 1 h 30 min
BN-V514U (opcional)	aprox. 3 h

### NOTAS:

- Efectúe la carga donde la temperatura sea entre 10°C y 35°C. 20°C a 25°C es la temperatura promedio ideal para la carga. Si el ambiente es demasiado frío, la carga puede ser incompleta.
- Los tiempos de carga, observadas arriba, son para una batería completamente descargada.
- Los tiempos de carga varían de acuerdo a la temperatura ambiente y el estado de la batería.
- Para evitar la interferencia en la recepción, no utilice el adaptador/cargador de CA cerca de una radio.
- Si usted conecta el cable CC de la cámara de video al adaptador durante la carga de la batería, la operación es suministrada a la cámara de video y la carga se interrumpe.
- Ya que el adaptador/cargador de CA procesa electricidad internamente, éste se calienta durante su uso. Asegúrese de utilizarlo solamente en áreas bien ventiladas.
- Cuando cargue la batería por primera vez o después de un largo período de almacenamiento, el indicador CHARGE puede no encender. En este caso, retire la batería del adaptador/cargador de CA, luego intente la carga nuevamente.
- Si el tiempo de funcionamiento de la batería queda extremadamente corto aun después de haber sido completamente cargada, la batería está estropeada y necesita ser reemplazada. Sírvase comprar una nueva.

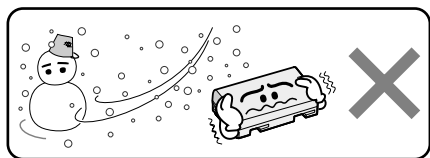

La batería de ion de litio es vulnerable en bajas temperaturas.



### Acerca de baterías

¡PELIGRO! No intente desarmar las baterías, ni las exponga al fuego o calor excesivo ya que pueden causar un incendio o explosión.

¡ADVERTENCIA! No permita que la batería o sus terminales entren en contacto con metales, ya que esto puede resultar en un cortocircuito y posiblemente iniciar un incendio.

### Los beneficios de las baterías de ion de litio

Las baterías de ion de litio son pequeñas pero tienen gran capacidad de carga. Sin embargo, cuando una batería es expuesta a bajas temperaturas (debajo de 10°C), su tiempo de uso es reducido y puede dejar de funcionar. Si esto sucede, coloque la batería en su bolsillo o en otro lugar cálido protegido durante un corto tiempo, luego recolóque la batería en la cámara de video. Mientras la batería no esté fría, no afectará su rendimiento.

(Si usted está utilizando una almohadilla caliente, asegúrese de que la batería no entre en contacto directo con la almohadilla.)

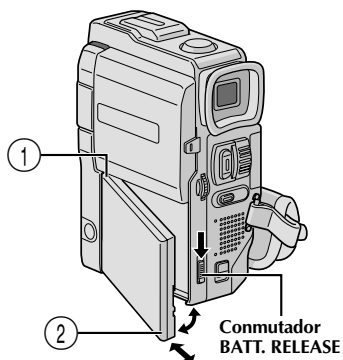

**ATENCIÓN:**

Antes de desmontar la fuente de operación, asegúrese que la operación de la cámara de video esté desconectada. El no hacerlo puede producir un error de funcionamiento en la cámara de video.

**INFORMACION:**

El VU-V856KIT es un juego compuesto de la batería BN-V856U y del cargador/adaptador de CA AA-V80U. Lea los manuales de instrucción del VU-V856KIT antes de utilizarlo.

Es imposible cargar la batería BN-V856U utilizando el cargador/adaptador de CA suministrado. Use el cargador/adaptador de CA AA-V80U opcional.

**USO DE LA BATERIA**

**1** Inserte el extremo del terminal ① de la batería en la montura de batería, luego presione firmemente el extremo ② de la batería en el sentido de la flecha hasta que se trabe en el lugar como se muestra en la ilustración.

- Si la batería es colocada en la posición equivocada puede ocurrir un mal funcionamiento.

**Para la extracción de la batería . . .**

.... mientras desliza **BATT. RELEASE** hacia abajo, retirela.

**Tiempo de grabación aproximado**

Batería	Monitor LCD conectado/visor desconectado	Monitor LCD desconectado/visor conectado
BN-V507U	55 min	1 h 5 min
BN-V514U (opcional)	1 h 50 min	2 h 10 min
BN-V856U (opcional)	7 h 30 min	9 h

**NOTAS:**

- El tiempo de grabación es reducido sensiblemente bajo las siguientes condiciones:
  - El modo zoom o modo de espera de grabación es activado repetidas veces.
  - El monitor LCD es usado repetidas veces.
  - El modo de reproducción se activa reiteradamente.
- Antes del uso prolongado, se recomienda la preparación de baterías suficientes para cubrir 3 veces el tiempo planeado de filmación.

**USO DE ALIMENTACION CON CA**

Utilice el adaptador/cargador de CA (conectado como se muestra en la ilustración).

**NOTAS:**

- El adaptador/cargador de CA se caracteriza por un selector automático de voltaje con límites de CA que van de 110 V a 240 V.
- Para otras notas, véase p. 8.

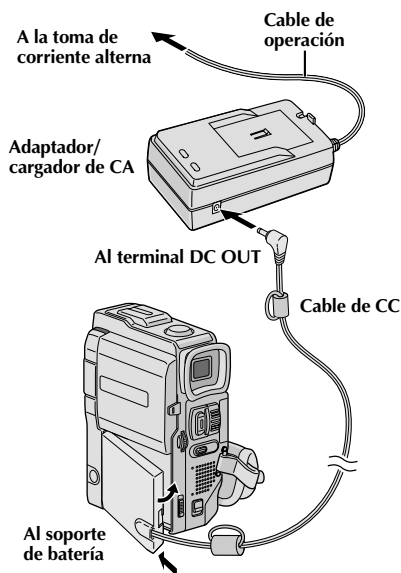

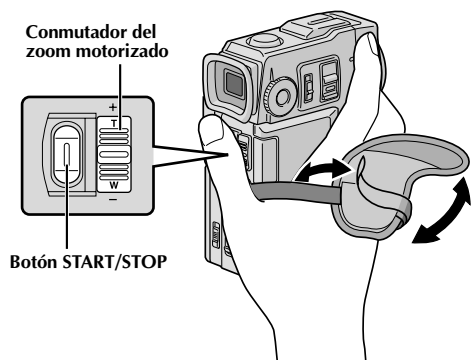

## Ajuste de la empuñadura

- 1 Separe las cintas Velcro.
- 2 Pase la mano derecha a través del bucle y sujete la empuñadura.
- 3 Ajústela de tal manera que el pulgar y los dedos puedan operar fácilmente el botón **START/STOP** y el conmutador del zoom motorizado.  
Recoloque la cinta Velcro.

## Ajuste del visor

- 1 Ajuste el conmutador **POWER** en "**CAMERA**" mientras presiona el botón de bloqueo ubicado en el conmutador y ajuste el disco **MODE** en cualquier posición.
- 2 Extraiga completamente el visor.
- 3 Gire el control de ajuste de la dioptría hasta que las indicaciones en el visor queden claramente enfocadas.

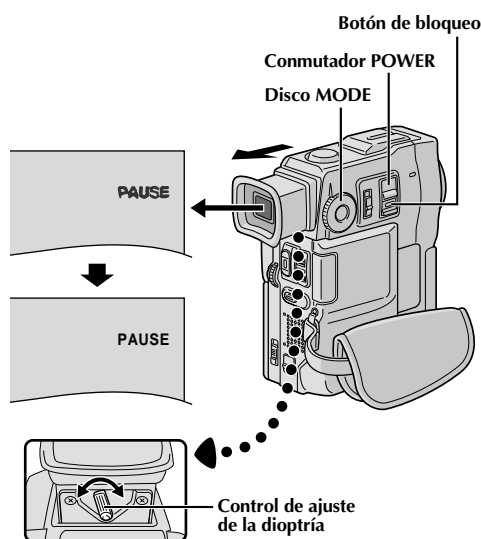

## Montaje del trípode

- 1 Alinee el tornillo en el trípode con el receptáculo de montaje de la cámara de video. Luego apriete el tornillo.

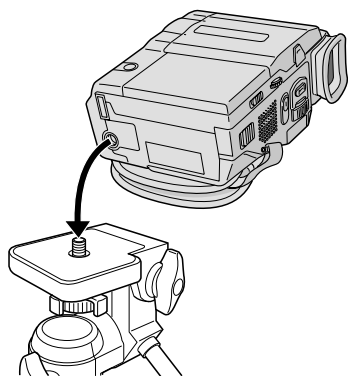

### PRECAUCION:

Cuando utilice un trípode, asegúrese de abrir y de extender totalmente las patas del mismo para estabilizar la cámara de video. Para evitar daños causados por su caída, no utilice trípodes pequeños.

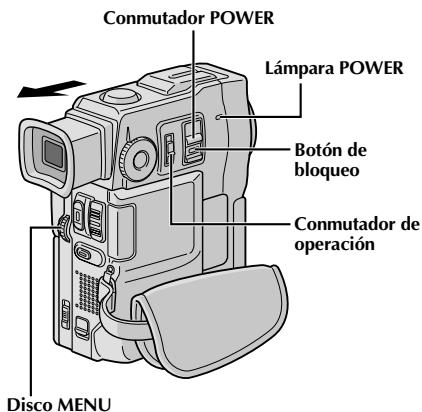

## Indicación

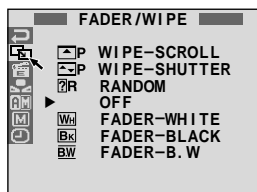

DISPLAY MENU

## Ajustes de fecha/hora

La fecha y la hora serán grabadas automáticamente en la cinta en todo momento. Usted puede seleccionar la indicación o no de la misma durante la reproducción (ver p. 37).

- 1** Ajuste el conmutador de operación en "M" y ajuste el conmutador **POWER** en "CAMERA" mientras presiona el botón de bloqueo localizado en el conmutador, y abra completamente el monitor LCD o extraiga completamente el visor. La lámpara **POWER** se enciende y se conecta la alimentación de la cámara de video.
- 2** Presione **MENU**. La pantalla de menú aparecerá.
- 3** Gire **MENU** para seleccionar "D". Presiónelo y "DISPLAY MENU" aparecerá.
- 4** Gire **MENU** para seleccionar "CLOCK ADJ.". Presiónelo y "mes" quedará iluminado. Gire **MENU** para ingresar el mes. Presiónelo. Repita la operación para ingresar el día, el año, la hora y los minutos. Gire **MENU** para seleccionar "RETURN", y presiónelo dos veces. La pantalla de menú se cerrará.

## Pila de litio recargable del reloj incorporado

Para almacenar la fecha/hora en la memoria, la pila de litio recargable del reloj está integrada en la cámara de video. Mientras la cámara de video esté conectada a una toma de corriente alterna usando el adaptador/cargador de CA, o mientras la batería colocada en la cámara de video continúe suministrando operación, la pila de litio recargable del reloj estará siempre cargada. Sin embargo, si la cámara de video no es utilizada durante 3 meses aprox., la pila de litio del reloj se descargará y la fecha/hora almacenada en la memoria se perderá. Cuando esto ocurra, primero conecte la cámara de video a una toma de corriente alterna usando el adaptador/cargador de CA durante 24 horas para cargar la pila de litio recargable del reloj. Luego, efectúe el ajuste de la fecha/hora antes de utilizar la cámara de video.

Observe que es posible también utilizar la cámara de video sin el ajuste de la fecha/hora.

**NOTA:**

Aunque seleccione "CLOCK ADJ." (fecha/hora) si el parámetro no está iluminado el reloj interno de la cámara de video continúa funcionando. Una vez que mueva la barra iluminada al primer parámetro de fecha/tiempo (mes), el reloj se para. Cuando complete el ajuste del minuto y presione **MENU**, la fecha y hora empiezan a funcionar desde la fecha y hora recién ajustados.

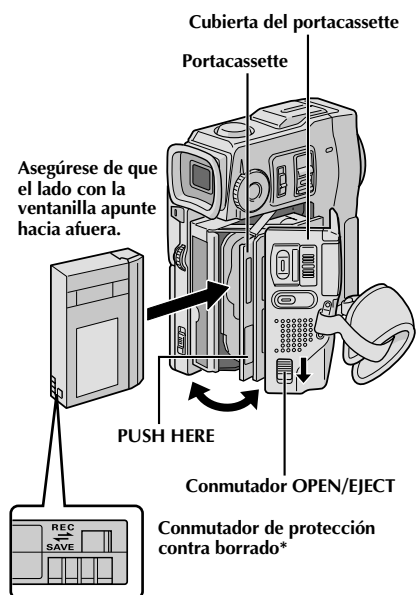

## Colocación/extracción de un cassette

Para colocar o extraer un cassette es necesario conectar la operación de la cámara de video.

- 1** Deslice y mantenga **OPEN/EJECT** en dirección a la flecha, luego extraiga la cubierta del portacassette para abrirla hasta que se trabase. El portacassette se abre automáticamente.
  - No toque los componentes internos.
- 2** Inserte o extraiga el cassette y presione "PUSH HERE" para cerrar el portacassette.
  - Una vez que el portacassette esté cerrado, se retraerá automáticamente hacia el interior. Espere hasta que entre completamente antes de cerrar la cubierta del portacassette.
  - Cuando las baterías están casi agotadas, no podrá cerrar la cubierta del portacassette. No aplique fuerza. Reemplace la batería por una completamente cargada antes de continuar la operación.
- 3** Cierre la cubierta del portacassette firmemente hasta que se trabase en el lugar.

### \* Protección de grabaciones valiosas . . .

.... deslice el conmutador de protección contra borrado en la parte trasera del cassette hacia "SAVE". Esto evita que la cinta sea regrabada. Para grabar en la misma cinta, deslice el conmutador hacia "REC" antes de colocarla.

### Tiempo de grabación aproximado

Cinta	Modo de grabación	
	SP	LP
30 min.	30 min	45 min
60 min.	60 min	90 min
80 min.	80 min	120 min

### NOTAS:

- El portacassette tarda unos pocos segundos en abrirse. No lo fuerce.
- Si espera unos pocos segundos y el portacassette no se abre, cierre la cubierta del mismo e intente abrirlo otra vez. Si el portacassette aún no se abre, desactive la cámara de video y luego actívela nuevamente.
- Si el cassette no es insertado apropiadamente, abra completamente la cubierta del portacassette y retire el cassette. Algunos minutos después, insértelo nuevamente.
- Cuando transporte la cámara de video rápidamente de un lugar frío a uno tibio, espere un momento antes de abrir la cubierta del portacassette.
- Cerrar la cubierta del portacassette antes de que el portacassette salga puede causar daños en la cámara de video.
- Un cassette puede ser colocado o extraído aunque la operación de la cámara de video esté desconectada. Después de cerrar el portacassette con la alimentación de la cámara de video desconectada, el portacassette puede no moverse. Para la colocación o extracción se recomienda conectar la operación.
- Cuando reinicia la grabación después de abrir la cubierta del portacassette, la unidad dejará una porción sin grabar en la cinta, o borrará la escena anteriormente grabada (graba sobre la misma), independientemente de que el portacassette salga o no. Vea la página 20 para información acerca de la grabación a partir de la mitad de la cinta.

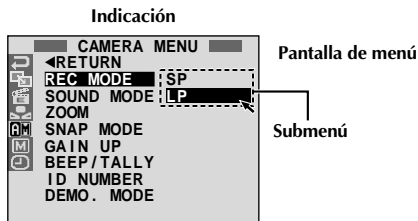
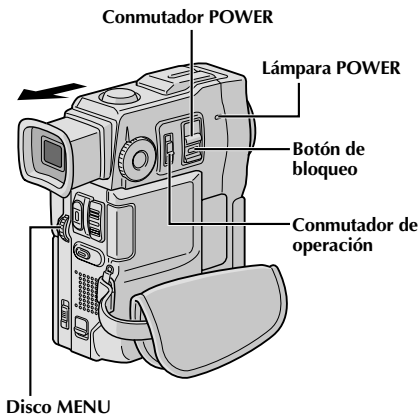

## Ajuste del modo de grabación

Ajuste el modo de grabación de cinta dependiendo de su preferencia.

- 1 Ajuste el conmutador de operación en "M" y ajuste el conmutador **POWER** en "**CAMERA**" mientras presiona el botón de bloqueo localizado en el conmutador, y abra completamente el monitor LCD o extraiga completamente el visor. La lámpara **POWER** se enciende y se conecta la alimentación de la cámara de video.
- 2 Presione **MENU**. La pantalla de menú aparecerá.
- 3 Gire **MENU** para seleccionar "CAMERA MENU". Presiónelo y "CAMERA MENU" aparecerá.
- 4 Gire **MENU** para seleccionar "REC MODE" y presiónelo. El submenú aparecerá. Seleccione "SP" o "LP" girando **MENU** y presiónelo. Gire **MENU** para seleccionar "◀RETURN", y presiónelo dos veces. La pantalla de menú se cerrará.
  - La copia de audio (p. 56) es imposible en una cinta grabada en el modo LP.
  - "LP" (larga reproducción) es una grabación más económica suministrando 1,5 veces más de tiempo de grabación.

### NOTAS:

- Si se conmuta el modo de grabación durante la grabación, la imagen de reproducción será borrosa en el punto dónde se realizó la conmutación.
- Se recomienda que para las cintas grabadas en el modo LP en esta cámara de video, sean reproducidas en esta cámara de video.
- Durante la reproducción de una cinta grabada en otra cámara de video, pueden aparecer bloques de interferencia o pueden haber pausas momentáneas en el sonido.

Para activar la cámara de video, ajuste el conmutador POWER en cualquier modo de operación, excepto "OFF", mientras presiona el botón de bloqueo localizado en el conmutador.



Cuando se ajusta el conmutador de operación en "A", aparece "F. AUTO". Cuando se ajusta en "M", no aparece ninguna indicación.

F. AUTO

## Modo de operación

Elija el modo de operación apropiado de acuerdo con su preferencia utilizando el conmutador POWER, conmutador de operación y disco MODE.

Posición del conmutador POWER
<p><b>CAMERA</b> :</p> <p>Le permite grabar.</p>
<p><b>OFF</b> :</p> <p>Le permite desconectar la operación de la cámara de video.</p>
<p><b>PLAY/PC</b> :</p> <p>Le permite reproducir una grabación o transferir una imagen fija al computador.</p>

Position del conmutador de operación
<p><b>M</b> (Manual):</p> <p>Le permite activar varias funciones de grabación empleando los menús. Si desea prestaciones más creativas que la grabación totalmente automática, intente este modo.</p>
<p><b>A</b> (Completamente automático):</p> <p>Le permite grabar SIN emplear efectos especiales o ajustes manuales. Adecuado para la grabación normal.</p>

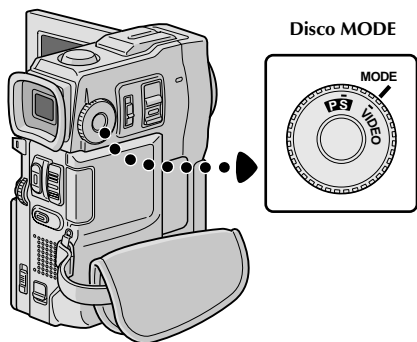

Posición del disco MODE	Función
VIDEO	<ul style="list-style-type: none"> <li>• Le permite grabar video e imágenes fijas. Aprox. 6 segundos de una imagen fija es insertada entre grabaciones de video (☞ p. 18).</li> <li>• La ampliación de zoom mayor de 10X está disponible (☞ p. 19, 25).</li> </ul>
<b>PS</b> <b>(Modo progresivo)</b>	<ul style="list-style-type: none"> <li>• Le permite grabar imágenes en movimiento (imágenes fijas libres de distorsiones horizontales sucesivas) de calidad superior (☞ p. 22). Las imágenes fijas también pueden ser procesadas en una PC o impresas.</li> <li>• La ampliación del zoom mayor de 10X está disponible (☞ p. 19, 25).</li> <li>• La reproducción de imágenes grabadas en este modo no es uniforme.</li> </ul>

Las siguientes indicaciones aparecen en la esquina superior izquierda, dependiendo de la posición del disco **MODE**.



**Sin indicación :**  
 Cuando ajusta en "VIDEO"

**PS :**  
 Cuando ajusta en " **PS** "

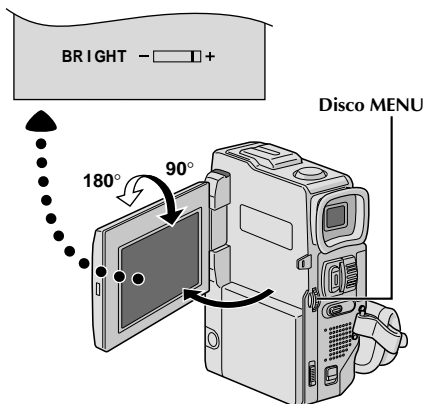
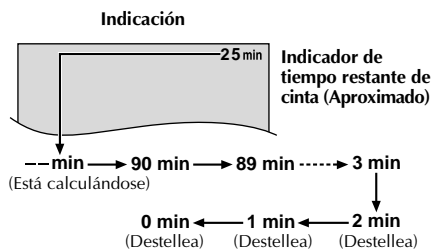
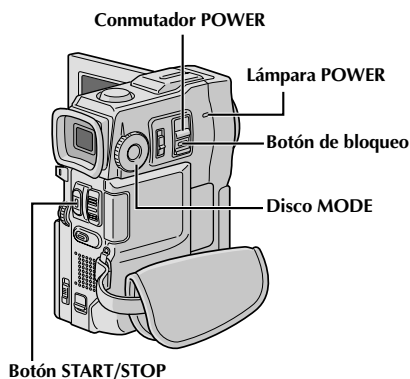
**NOTA:**

Usted primero debe haber efectuado los procedimientos listados abajo. De lo contrario efectúelos antes de continuar.

- Alimentación (☞ p. 8)
- Ajuste de la empuñadura (☞ p. 10)
- Ajuste del visor (☞ p. 10)
- Colocación de un cassette (☞ p. 12)
- Ajuste del modo de grabación (☞ p. 13)

**1** Ajuste el disco **MODE** en "VIDEO", luego ajuste el conmutador **POWER** en "**CAMERA**" mientras presiona el botón de bloqueo localizado en el conmutador.

**Filmación cuando usa el visor:**

Asegúrese que el monitor LCD esté cerrado y bloqueado. Extraiga completamente el visor.

- Asegúrese de extraer el visor hasta escuchar un clic, de lo contrario puede contraerse durante el uso.

**Filmación cuando usa el monitor LCD:**

Asegúrese que el visor esté retraído en su posición. Abra completamente el monitor LCD.

- La lámpara **POWER** se enciende y la cámara de video ingresa en el modo de espera de grabación. Aparece "PAUSE".

**2** Presione **START/STOP**. "REC" aparece cuando la grabación está en marcha.

**Para interrumpir la grabación . . .**

.... presione **START/STOP**. La cámara de video reingresa en el modo de espera de grabación.

**Para ajustar el brillo de la pantalla**

.... gire **MENU** hasta que el indicador de brillo en el mostrador se mueva y la pantalla llegue al brillo apropiado.

- También es posible ajustar la intensidad de brillo del visor.



**NOTAS:**

- Cuando emplea el monitor LCD al aire libre bajo la luz directa del sol, es posible que sea difícil de ver. Si ocurre ésto, en su lugar emplee el visor.
- La imagen no aparece simultáneamente en el monitor LCD y en el visor.
- El portacassette no puede ser abierto a menos que sea colocado una fuente de operación.
- Puede haber un retraso después de abrir la cubierta del portacassette hasta que el compartimiento se abra. No lo fuerce.
- Una vez que el portacassette esté cerrado, se retraerá automáticamente hacia el interior. Espere hasta que entre completamente antes de cerrar la cubierta del portacassette.
- El tiempo requerido para calcular y mostrar la longitud de la cinta restante, y la exactitud del cálculo, pueden variar de acuerdo con el tipo de cinta utilizado.
- "TAPE END" aparece cuando la cinta llega al fin y la operación se desconecta automáticamente si se deja la unidad en esta condición durante 5 minutos. "TAPE END" también aparece cuando se coloca un cassette cuya cinta está en el fin.
- Si el modo de espera de grabación continúa durante 5 minutos, la operación de la cámara de video se interrumpe automáticamente. Para activar la cámara de video nuevamente, vuelva a colocar el visor en su lugar y extráigalo nuevamente o cierre y reabra el monitor LCD.
- Cuando se deja un espacio sin grabar entre escenas grabadas en la cinta, el código de tiempo se interrumpe y pueden ocurrir errores al editar la cinta. Para evitar ésto, refiérase a "Grabación desde la mitad de una cinta" (☞ p. 20).
- Durante la grabación, el sonido no será escuchado por el altavoz. Para escuchar el sonido, conecte los auriculares opcionales al conector de auriculares. El volumen del sonido estará en el nivel en que fue ajustado durante la reproducción (☞ p. 36).
- Para apagar la lámpara testigo durante la grabación, ☞ p. 24, 25.
- Para retirar las indicaciones del mostrador de la cámara de video durante la grabación, ☞ p. 24, 27.

**FILMACION PERIODISTICA**

En algunas situaciones, la filmación de diferentes ángulos puede proporcionarle resultados más sensacionales. Mantenga la cámara de video en la posición deseada e incline el monitor LCD en la dirección más conveniente. Este puede girar 270° (90° hacia abajo, 180° hacia arriba).

**GRABACION DE SI MISMO**

Usted puede filmarse a sí mismo mientras ve su propia imagen en el monitor LCD. Abra el monitor LCD e inclínelo hacia arriba hasta 180 grados, de tal manera que apunte hacia adelante, y luego apunte el objetivo hacia sí mismo e inicie la grabación.

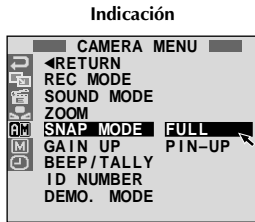
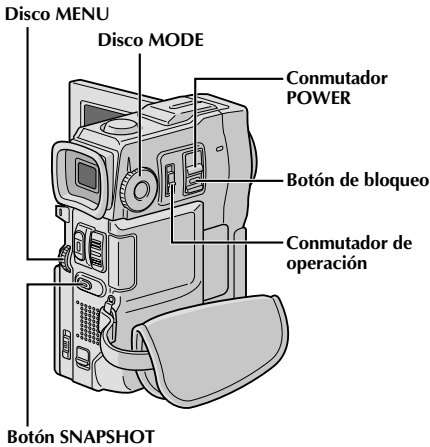

**Modo de fotografiado sin marco (FULL)\***



**Modo Pin-Up (para colgar) (PIN-UP)**

\* Hay un efecto de sonido de un obturador cerrándose.

Cuando un disco **MODE** está ajustado en "PS", la grabación de fotografiado será efectuada con mejor calidad (☞ p. 22).

### Fotografiado

Esta función le permite grabar imágenes fijas que parecen fotografías sobre una cinta.

#### SELECCION DEL MODO DE FOTOGRAFIADO

- 1** Ajuste el conmutador **POWER** en "CAMERA" mientras presiona el botón de bloqueo localizado en el conmutador y ajuste el disco **MODE** en "VIDEO" o "PS", luego ajuste el conmutador de operación en "M". Extraiga completamente el visor o abra el monitor LCD completamente.
- 2** Presione **MENU**. La pantalla de menú aparecerá.
- 3** Gire **MENU** para seleccionar "M". Presiónelo y "CAMERA MENU" aparecerá.
- 4** Gire **MENU** para seleccionar "SNAP MODE" y presiónelo.
- 5** Gire el disco **MENU** para seleccionar el modo de fotografiado deseado, luego presiónelo. Gire **MENU** para seleccionar "◀RETURN" y presiónelo dos veces. La pantalla de menú se cerrará.

#### GRABACION DEL FOTOGRAFIADO

- 1** Presione **SNAPSHOT**.  
**Si usted presiona durante la espera de grabación . . .**  
 ..... aparece "PHOTO" y una imagen fija será grabada durante 6 segundos aprox., luego la cámara de video reingresará al modo de espera de grabación.  
**Si usted presiona durante la grabación . . .**  
 ..... aparece "PHOTO" y una imagen fija será grabada durante 6 segundos aprox., luego la grabación normal se reanudará.

#### Modo motorizado

El mantener presionado **SNAPSHOT** suministra un efecto similar al fotografiado en serie. (Intervalo entre imágenes fijas: 1 segundo aprox.)

#### NOTAS:

- Para anular el sonido del obturador, ☞ "BEEP/TALLY" en la p. 25.
- Si la grabación de fotografiado no es posible, "PHOTO" destella cuando **SNAPSHOT** es presionado.
- Aunque el Programa AE con efectos especiales (☞ p. 32) esté accionado, determinados modos de Programa AE con efectos especiales son inhabilitados durante la grabación de fotografiado. En tal caso, el icono destella.
- Si presiona **SNAPSHOT** cuando "DIS" está ajustado en "ON" (☞ p. 26), el estabilizador será inhabilitado.
- También durante la reproducción, todos los modos de fotografiado están disponibles.
- Cuando un auricular esté conectado al conector de auriculares, el sonido del obturador no será escuchado proveniente del altavoz, sin embargo, será grabado en la cinta.

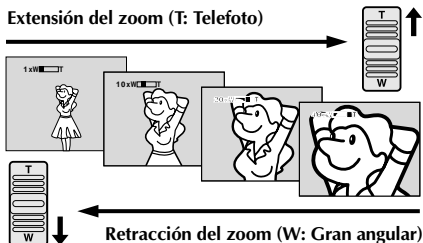

### Indicación del zoom

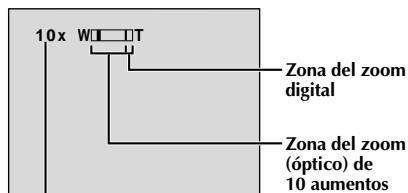

Relación aproximada del zoom

### Conmutador POWER

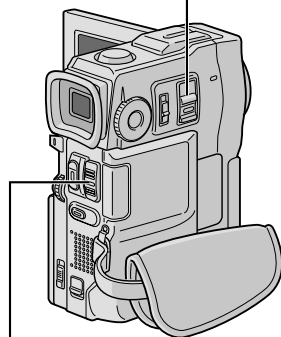

Conmutador del zoom motorizado

## FUNCION: Zoom

### PROPOSITO:

Producir un efecto de extensión/retracción del zoom o un cambio instantáneo en la amplificación de la imagen.

### OPERACION:

#### Extensión del zoom

Deslice el conmutador del zoom motorizado hacia "T".

#### Retracción del zoom

Deslice el conmutador del zoom motorizado hacia "W".

■ Cuanto más deslice el conmutador de zoom motorizado, más rápida será la acción del zoom.

### NOTAS:

- El enfoque puede desestabilizarse durante el zoomado. En este caso, ajuste el zoom mientras el modo de espera de grabación está activado, bloquee el enfoque empleando el enfoque manual (☞ p. 21), luego extienda o retraiga el zoom en el modo de grabación.
- Es posible obtener un zoomado máximo de 200 aumentos, o una ampliación de 10 aumentos ofrecido por el zoom óptico. (☞ p. 25).
- Los zoom superiores a 10 aumentos amplifican la imagen a través de procesamiento de imagen digital, y por lo tanto es denominado zoom digital.
- Durante el zoom digital, la calidad de imagen se reduce.
- El zoom digital no puede ser usado cuando el procesamiento de imagen digital, tal como el Reemplazo/Disolución (☞ p. 30, 31) o Eco de video (☞ p. 33), está activado.
- La filmación macro (a aprox. 5 cm del sujeto) es posible cuando el conmutador del zoom motorizado está en "W". Vea también "TELE MACRO" en la pantalla de menú en la página 26.

**NOTA: Grabación desde la mitad de una cinta**

**Código de tiempo**

Durante la grabación la unidad graba un código de tiempo en la cinta. Este código sirve para confirmar la ubicación de la escena grabada en la cinta, durante la reproducción.

Si la grabación comienza con un espacio sin grabar, el código de tiempo comienza a ser contado desde "00:00:00" (minutos-segundos-fotograma). Si la grabación se inicia desde el fin de una escena previamente grabada, el código de tiempo continúa desde el último número de código de tiempo.

Para realizar la edición por montaje aleatorio (☞ p. 50 a 55), es necesario el código de tiempo. Si durante la grabación se deja un espacio en blanco en la mitad de la cinta, el código de tiempo se interrumpe. Cuando se reinicia la grabación, el código de tiempo es contado otra vez a partir de "00:00:00". Esto significa que la cámara de vídeo puede grabar códigos de tiempo iguales a los existentes en una escena previamente grabada. Para evitar ésto, efectúe "Grabación desde la mitad de una cinta" abajo, en los siguientes casos:

- Cuando filma otra vez después de reproducir una cinta grabada.
- Cuando desconecta la operación durante la filmación.
- Cuando extrae y coloca una cinta durante la filmación.
- Cuando filma empleando una cinta parcialmente grabada.
- Cuando filma sobre una porción sin grabar ubicada a mitad de cinta.
- Cuando filma otra vez después de haber filmado una escena y abierto/cerrado la cubierta del cassette.

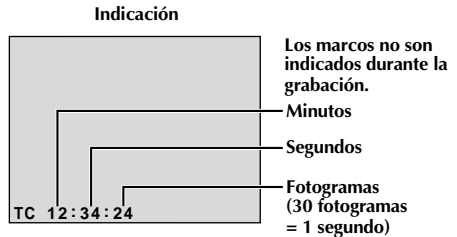

**Grabación desde la mitad de una cinta**

1. Reproduzca una cinta o utilice la búsqueda de porciones en blanco (☞ p. 39) para localizar el punto donde desea iniciar la grabación, luego active el modo de reproducción de imagen fija (☞ p. 36).
2. Ajuste el conmutador **POWER** en "**CAMERA**" mientras presiona el botón de bloqueo localizado en el conmutador, luego inicie la grabación.

**NOTAS:**

- El código de tiempo no puede ser modificado.
- Durante el avance rápido o el rebobinado, la indicación de código de tiempo no se mueve coordinadamente.
- El código de tiempo es indicado sólo cuando "TIME CODE" es ajustado en "ON" (☞ p. 27, 37).

**Cuando se deja una porción sin grabar en la cinta**

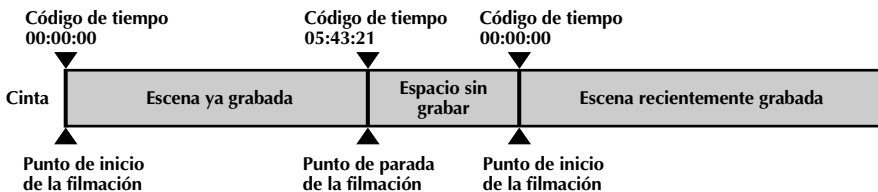

**Grabación correcta**

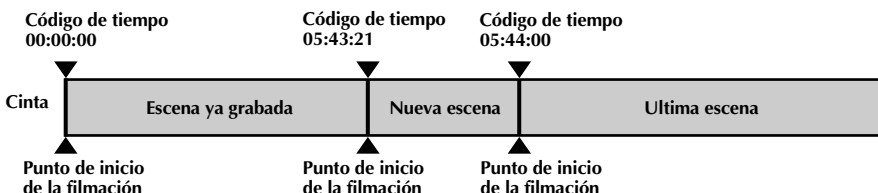

Zona de detección del enfoque

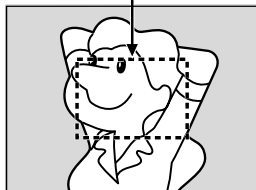

Cuando enfoca un sujeto más alejado

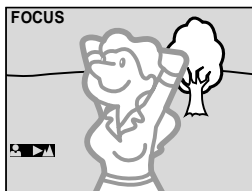

Cuando enfoca un sujeto más cercano

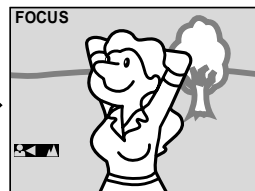

## FUNCION: Enfoque automático

### PROPOSITO:

El sistema de enfoque automático de gama completa de la cámara de video ofrece capacidad para filmar continuamente desde primer plano (a aprox. 5 cm del sujeto) a infinito. Sin embargo, el enfoque correcto puede no ser posible en las situaciones listadas abajo (en cuyo caso es necesario utilizar el enfoque manual):

- Cuando hay dos sujetos superpuestos en la misma escena.
- Cuando la iluminación es insuficiente.\*
- Cuando el sujeto no está contrastado (diferencia en brillo y oscuridad), tales como una pared plana de un sólo color o un cielo azul despejado.\*
- Cuando un objeto oscuro es apenas visible en el visor.\*
- Cuando la escena contiene detalles diminutos o detalles idénticos que se repiten regularmente.
- Cuando la escena es afectada por los rayos solares o por la luz que se refleja en un cuerpo de agua.
- Cuando filma una escena con un fondo que tiene alto contraste.

\* Las siguientes advertencias de poco contraste aparecen destellando: ▲, ◀, ▶ y 👤.

### NOTAS:

- Si el objetivo está manchado o sucio, el enfoque correcto es imposible. Mantenga el objetivo limpio limpiándolo con un trozo de paño suave si se ensucia. Cuando haya condensación, límpielo con un paño suave o espere a que se seque naturalmente.
- Cuando filma un sujeto cercano al objetivo, primero retraiga el zoom (☞ p. 19). Si extiende el zoom en el modo de enfoque automático, la cámara de video podrá retraer el zoom automáticamente dependiendo de la distancia entre la cámara de video y el sujeto. Esto no ocurre cuando se active "TELE MACRO" (☞ p. 26).

## FUNCION: Enfoque manual

### PROPOSITO:

Para obtener el enfoque correcto.

### OPERACION:

- 1) Si está utilizando el visor, debe haber efectuado los ajustes necesarios del visor (☞ p. 10).
- 2) Ajuste el conmutador de operación en "M" y ajuste el conmutador **POWER** en "CAMERA" mientras presiona el botón de bloqueo localizado en el conmutador, luego presione **FOCUS** (▶▶). El indicador de enfoque manual aparece.
- 3) Para alejar el sujeto, gire **MENU** hacia "+". Aparecerá "▶" destellando.  
Para acercar el sujeto, gire **MENU** hacia "-". Aparecerá "◀" destellando.
- 4) Presione **MENU**. El ajuste de enfoque ha terminado.

Para reajustar el enfoque automático, presione **FOCUS** (▶▶) dos veces o ajuste el conmutador de operación en "A".

Si presiona **FOCUS** (▶▶) una vez, la cámara de video ingresará en el modo de ajuste de enfoque nuevamente.

### NOTAS:

- Asegúrese de enfocar el objetivo en la posición de extensión máxima cuando utilice el modo de enfoque manual. Si usted enfoca un sujeto en posición gran angular, no será posible obtener imágenes bien contrastadas cuando retrae el zoom ya que la profundidad de campo se reduce a mayor longitud focal.
- Cuando el nivel de enfoque no puede ser ajustado a más lejos o más cerca, parpadeará "▲" o "👤".

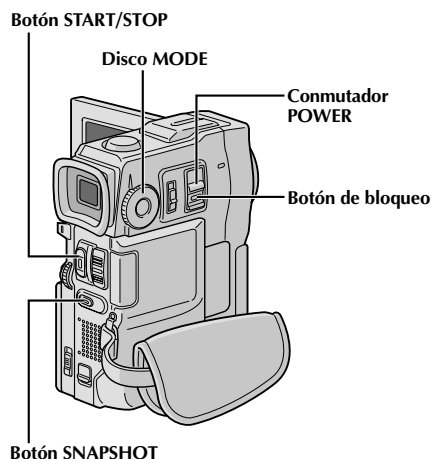

## Grabación en el modo progresivo

Este modo le permite grabar imágenes en movimiento (imágenes fijas libres de distorsiones horizontales sucesivas) en una cinta. Las imágenes luego pueden ser reproducidas sin distorsiones horizontales, con calidad superior. Una imagen fija de alta resolución también puede ser procesada en un computador o puede ser impresa (☞ p. 43).

**1** Ajuste el disco **MODE** en "**PS**", luego ajuste el conmutador **POWER** en "**CAMERA**" mientras presiona el botón de bloqueo localizado en el conmutador. Extraiga el visor completamente o abra el monitor LCD completamente.

**2** Para iniciar la grabación en el modo progresivo, presione **START/STOP**.

### Para finalizar la grabación de video progresivo . . .

.... presione **START/STOP**. La cámara de video ingresará en el modo de espera de grabación.

### NOTAS:

- Cuando una imagen grabada en el modo progresivo es reproducida, la imagen puede no parecer natural.
- Cuando se ajusta el disco **MODE** en "**PS**", el reemplazo/disolución de imagen (☞ p. 30) y los modos de programa **AE** con efectos especiales (☞ p. 33) no podrán ser usados.
- Si se presiona **SNAPSHOT** en el modo **PS**, un fotografiado será grabado con mejor calidad que en el modo **VIDEO** (☞ p. 18).

## Descripción del CCD de barrido progresivo

El barrido progresivo es un método sensor de imagen especial que a diferencia del barrido de interconexión convencional es capaz de captar todas las líneas de información de imagen en un sólo barrido. Como el CCD de barrido progresivo es capaz de transmitir 60 fotogramas\* completos por segundo, el doble que los sistemas convencionales, es capaz de ofrecer imagen de alta calidad aunque su señal de salida sea convertida a un formato que puede ser visto en una pantalla de TV.

\*Una imagen de pantalla de televisor NTSC se compone de 30 fotogramas por segundo. 1 fotograma se compone de 2 campos.

1 fotograma

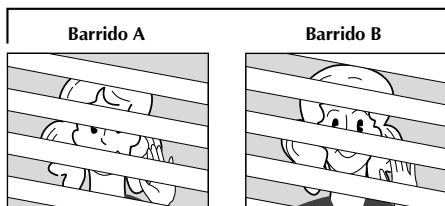

### 1. Filmación normal de imágenes en movimiento

Graba 30 campos de imagen impares y 30 pares haciendo un total de 60. Como hay un retardo entre un campo impar y uno par, cuando se los combina para formar 1 fotograma la parte de la imagen que se está moviendo aparece como fluctuación de imagen. **Sin embargo, durante la reproducción normal, la imagen en movimiento luce sin fluctuación y natural.**

### 2. Mode de filmación progresiva de imágenes en movimiento (Grabación en el modo progresivo p. 22)

El barrido A es grabado, dividido en campos con número par e impar y luego el barrido B es saltado. Los barridos C y D son manipulados de la misma manera que los barridos A y B, como se ilustra abajo, grabando 30 fotogramas por segundo.

Como cada campo grabado con número impar y número par se origina en el mismo barrido, no hay retardo entre ellos y por eso pueden ser combinados en un fotograma y **una imagen fija aparece en el TV o monitor de PC sin fluctuación. Sin embargo, cuando se reproducen imágenes en movimiento, la imagen puede lucir poco natural.**

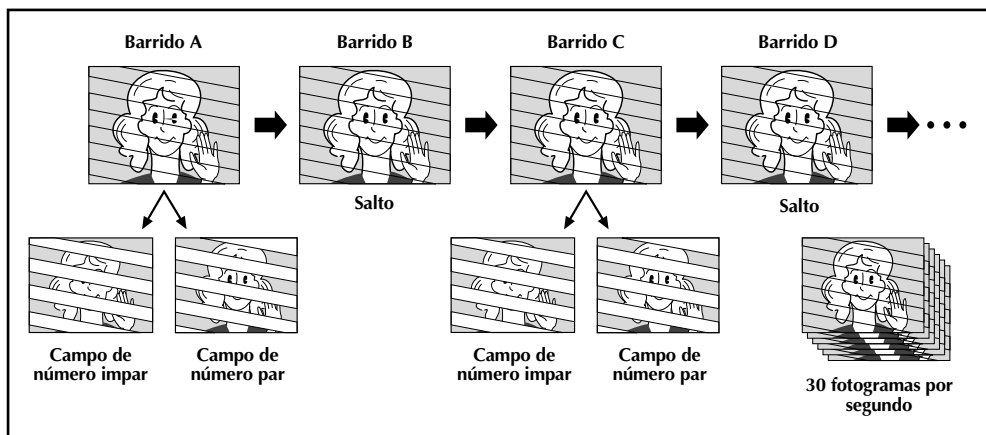

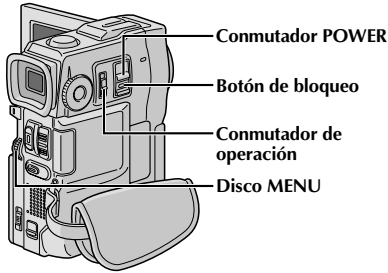

Indicación

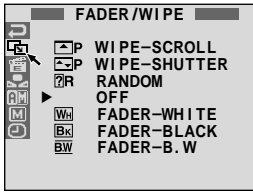

Pantalla de menú

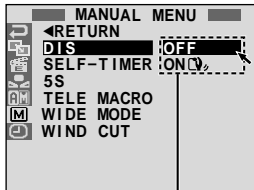
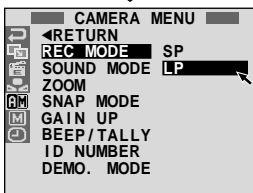

Submenú

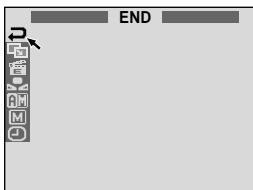
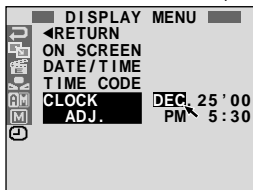

Pantalla normal

## Utilización de los menús para ajustes detallados

Esta cámara de video está equipada con un sistema de menú en pantalla fácil de usar, que simplifica muchos de los ajustes más detallados de la cámara de video (ver p. 25 - 27).

- 1 Ajuste el conmutador de operación en "M" y ajuste el conmutador POWER en "CAMERA" mientras presiona el botón de bloqueo localizado en el conmutador, luego extraiga completamente el visor o abra completamente el monitor LCD.
- 2 Presione MENU. La pantalla de menú aparece.
- 3 Gire MENU para seleccionar el icono de la función deseada y presiónelo. El menú de función seleccionado aparece.
- 4 El ajuste del menú de función depende de la función.
  - Si usted ha seleccionado "DIS", "OFF" o "ON" ... vea la p. 25.
  - Si usted ha seleccionado "M", "M" o "D" ... siga al paso 5.
- 5 Gire MENU para seleccionar la función deseada y presiónelo. El submenú aparece. Luego, gire MENU para seleccionar el parámetro, y presiónelo. La selección está finalizada.
- 6 Gire MENU para seleccionar "RETURN" y presiónelo dos veces. La pantalla de menú se cerrará.
  - El icono  representa "END".



## Explicaciones de la pantalla de menú





<b>FADER/WIPE</b>		Refiérase a “Efectos de fundido/reemplazo de imagen” (☞ p. 30, 31).	
<b>P.AE/EFFECT</b>		Refiérase a “Programa AE con efectos especiales” (☞ p. 32, 33).	
<b>W.BALANCE</b>		Refiérase a “Ajuste del balance del blanco” y “Operación manual del balance del blanco” (☞ p. 35).	
<b>CAMERA MENU</b>	<b>REC MODE</b>		Le permite ajustar el modo de grabación (SP o LP) dependiendo de su preferencia (☞ p. 13).
	<b>SOUND MODE</b>	<b>12 BIT</b>	Permite la grabación del sonido estéreo en cuatro canales separados, y es recomendado cuando realice la copia de audio. (Equivalente al modo de 32 kHz de los modelos anteriores)
		<b>16 BIT</b>	Permite la grabación del sonido estéreo en dos canales separados. (Equivalente al modo de 48 kHz de los modelos anteriores)
	<b>ZOOM</b>	<b>10X</b>	Cuando ajuste a “10X” mientras utilice el zoom digital, la ampliación del zoom será reajustada a 10 aumentos ya que el zoom digital será desactivado.
		<b>40X</b>	Le permite utilizar el zoom digital. Por el procesado digital y la ampliación de imágenes, es posible zoomar desde 10 aumentos (límite del zoom óptico), a un máximo de 40 veces de ampliación digital.
		<b>200X</b>	Le permite utilizar el zoom digital. Por procesado digital y ampliación de imágenes es posible zoomar desde 10 aumentos (límite del zoom óptico), a un máximo de 200 veces de ampliación digital.
	<b>SNAP MODE</b>	<b>FULL</b>	Refiérase a “Fotografiado” (☞ p. 18).
		<b>PIN-UP</b>	
	<b>GAIN UP</b>	<b>OFF</b>	Le permite filmar escenas oscuras sin ajuste de brillo de imagen.
		<b>AGC</b>	El aspecto general puede ser granulado, pero la imagen será brillante.
		<b>AUTO</b> 	La velocidad del obturador se ajusta automáticamente (1/30 — 1/200 s.). El filmar un sujeto con iluminación reducida o insuficiente con una velocidad de obturación de 1/30 s. produce imágenes más brillantes que en el modo AGC, pero los movimientos del sujeto no son suaves ni naturales. El aspecto general puede ser granulado. Cuando filme un sujeto con iluminación reducida en este modo, aparece indicado “”.
	<b>BEEP/TALLY</b>	<b>ON: MEL.</b>	La lámpara testigo se enciende para señalar el inicio de la grabación. En vez de un bip, una melodía sonará cuando se efectúe alguna operación. También activa el efecto de sonido del obturador (☞ p. 18).
<b>ON: BEEP</b>		La lámpara testigo se enciende indicando el inicio de la grabación. El pitido suena cuando la operación es activada o desactivada, al principio y al final de la grabación. También para activar el efecto sonoro del obturador (☞ p. 18).	
<b>OFF</b>		La lámpara testigo permanece apagada. Aunque no sea oído durante la filmación, el sonido del obturador es grabado en la cinta.	
<b>ID NUMBER</b>	Este número será necesario en el futuro cuando se conecte la cámara de video a un computador utilizando el terminal JLIP. Los números van de 01 a 99. El ajuste de fábrica es 06.		



### NOTA:

Los ajustes “CAMERA MENU” son efectivos cuando el conmutador de operación está ajustado tanto en “A” como en “M”.

: Pre ajuste de fábrica





## Explicaciones de la pantalla de menú (cont.)

CAMERA MENU	DEMO. MODE	ON	Demuestra ciertas funciones tales como el programa AE con efectos especiales, etc. y puede ser usado para confirmar cómo estas funciones operan. Cuando es ajustado "DEMO. MODE" en "ON" y el menú de grabación está cerrado, la demostración se inicia. La ejecución de cualquier operación durante la demostración interrumpirá la demostración temporariamente. Si después de esto no se ejecuta ninguna operación durante más de 1 minuto, la demostración será reanudada. <b>NOTAS:</b> <ul style="list-style-type: none"> <li>• Si una cinta está en la cámara de video, la demostración no se puede activar.</li> <li>• "DEMO. MODE" permanece en "ON" aun cuando la operación de la cámara de video esté desactivada.</li> <li>• Si "DEMO. MODE" permanece en "ON", algunas funciones no estarán disponibles. Después de mirar la demostración, ajústelo en "OFF".</li> </ul>	
		OFF	La demostración automática no se realiza.	
MANUAL MENU	DIS	OFF	Para compensar las imágenes inestables causadas por el movimiento de la cámara, particularmente durante la gran amplificación. <b>NOTAS:</b> <ul style="list-style-type: none"> <li>• La estabilización precisa puede no ser posible si el movimiento de la mano es excesivo, o en los siguientes casos: <ul style="list-style-type: none"> <li>• Cuando filma sujetos con rayas verticales u horizontales.</li> <li>• Cuando filma sujetos oscuros o poco iluminados.</li> <li>• Cuando los sujetos filmados tienen mucha iluminación por detrás.</li> <li>• Cuando las escenas filmadas se mueven en diferentes direcciones.</li> <li>• Cuando las escenas filmadas tienen fondos con poco contraste.</li> </ul> </li> <li>• Desactive este modo cuando graba con la cámara montada en un trípode.</li> <li>• Si el estabilizador no se puede utilizar, el indicador "DIS" aparecerá parpadeando.</li> </ul>	
		ON 		
	SELF-TIMER		Refiérase a "Temporizador automático" (☞ p. 28).	
	5S	OFF	5S	Refiérase a "Grabación de 5 segundos" (☞ p. 29).
		ANIM.		Le permite grabar sólo algunos cuadros. Utilizando un objeto inanimado y cambiando su posición entre filmaciones, usted puede grabar el sujeto como si él estuviera en movimiento (☞ p. 29).
		TELE MACRO	OFF	Usualmente la distancia al sujeto dónde el objetivo está enfocado depende de la amplificación del zoom. A menos que haya una distancia mayor a 1 m hasta el sujeto, el objetivo queda desenfocado en el ajuste telefoto máximo. Cuando lo coloca en "ON" puede filmar un sujeto tan grande como posible a una distancia de 60 cm. • Dependiendo de la posición del zoom, el objetivo puede quedar desenfocado.
	WIDE MODE	ON		
		OFF	Graba sin alterar la razón de pantalla. Para la reproducción en un televisor con una razón de pantalla normal.	
		CINEMA	Inserta barras negras en la parte superior e inferior de la pantalla. Durante la reproducción en TV de pantalla ancha, las barras negras en la parte superior e inferior de la pantalla son cortadas y la relación de imagen se vuelve 16:9. Aparecerá "  ". Cuando utilice este modo, refiérase al manual de instrucción de su TV pantalla ancha. Durante la reproducción/grabación en TV/monitor LCD 4:3/visor, las barras negras son insertadas en la parte superior e inferior de la pantalla y la imagen aparece como una película de relación 16:9 tipo cinemascopo. • El modo "CINEMA" es efectivo sólo cuando el disco <b>MODE</b> está ajustado en "VIDEO" o "PS".	
		SQUEEZE	Para reproducción en TV con relación de imagen de 16:9. Expande naturalmente la imagen para que quepa en la pantalla sin alteraciones. Aparecerá "  ". Cuando utilice este modo, refiérase al manual de instrucción de su TV pantalla ancha. Durante la reproducción/grabación en TV/monitor LCD 4:3/visor, la imagen se alarga verticalmente. • El modo "SQUEEZE" es efectivo sólo cuando el disco <b>MODE</b> está ajustado en "VIDEO" o "PS".	
PS-WIDE	"  " aparece. La gama de zoom es ampliada más que el máximo de la gama granangular del zoom óptico. El ajuste granangular de este modo es equivalente al uso de un objetivo de conversión panorámico de 0,7X. Es posible captar una imagen en zoom de 0,7X a 10X. Este modo es apropiado para filmar en una habitación pequeña. • El modo "PS-WIDE" es efectivo sólo cuando el disco <b>MODE</b> está ajustado en "PS".			

MANUAL MENU	WIND CUT	OFF	Desactiva la función que corta el ruido ocasionado por el viento.
		ON 	Ayuda a cortar el ruido ocasionado por el viento. “  ” aparece. La calidad del sonido se modificará. Este es normal.
DISPLAY MENU	ON SCREEN	LCD	Impide la aparición de la indicación (excepto la fecha, la hora y el código de tiempo) de la cámara de video en la pantalla de TV conectada.
		LCD/TV	Hace aparecer la indicación de la cámara de video en la pantalla cuando la cámara de video sea conectada al TV.
		SIMPLE	Impide la aparición de todas las indicaciones (excepto el indicador de ejecución de cinta, advertencias, la fecha, la hora, el código de tiempo etc.) en la cámara de video. También impide que la indicación (excepto la fecha, la hora y el código de tiempo) de la cámara de video aparezca en la pantalla del televisor conectado.
	DATE/TIME	AUTO	Muestra la fecha/hora durante aprox. 5 segundos en los siguientes casos: <ul style="list-style-type: none"> <li>• Cuando se ajusta el conmutador <b>POWER</b> de “OFF” a “CAMERA” o “PLAY/PC”.</li> <li>• Cuando inicia la reproducción. La cámara de video muestra la fecha/hora cuando las escenas son grabadas.</li> <li>• Cuando la fecha es modificada durante la reproducción.</li> </ul>
		OFF	La fecha/hora no aparece.
		ON	Siempre exhibe la fecha/hora.
	TIME CODE	OFF	El código de tiempo no está indicado.
ON		El código de tiempo es indicado en la cámara de video y la pantalla de TV conectada. Los números de cuadro no son indicados durante la grabación.	
CLOCK ADJ.	Le permite ajustar la fecha y hora actuales (  p. 11).		

 : Pre ajuste de fábrica

### NOTAS:

- Los ajustes “MANUAL MENU” son efectivos sólo cuando el conmutador de operación está ajustado en “”.
- Las funciones “DISPLAY MENU” que son ajustadas cuando el conmutador **POWER** está ajustado en “CAMERA” también son aplicadas cuando se ajusta el conmutador **POWER** en “PLAY/PC” ( p. 37). “CLOCK ADJ.” sólo aparece cuando el conmutador **POWER** está ajustado en “CAMERA”.
- Los ajustes “DISPLAY MENU” son efectivos aun cuando el conmutador de operación está ajustado en “”.
- El ajuste “ON SCREEN” también puede ser modificado presionando el botón **DISPLAY** en el control remoto (suministrado) ( p. 41, 44, 51).

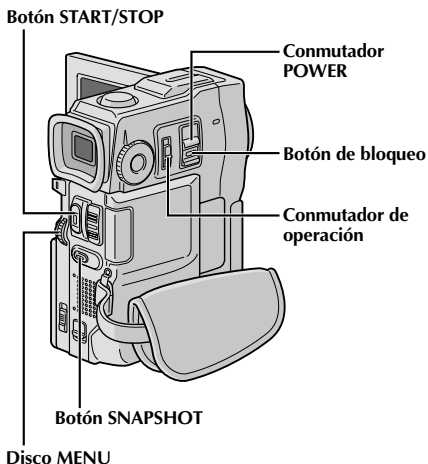

Indicación

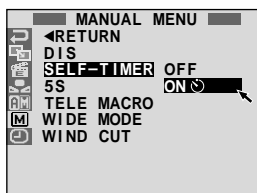

Pantalla de menú

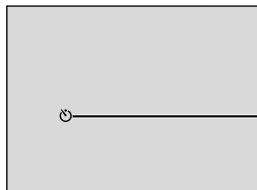

Indicación del temporizador

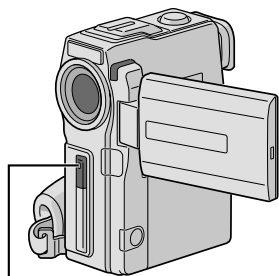

Cuando el botón START/STOP o SNAPSHOT es presionado, la lámpara testigo cambia como se muestra:

Comienza a destellar (Activación del temporizador)

→ Destella rápidamente (La filmación por temporizador comenzará en breve)

→ Se apaga (Inicia la grabación de fotografiado instantáneo con temporizador automático)

→ Para de destellar y permanece encendida Interrumpe el parpadeo y permanece encendida (Inicia la grabación de video con temporizador automático)

Después de 15 s. aprox.

## Temporizador automático

Una vez que la cámara de video es ajustada, el operador de la cámara de video puede formar parte de la escena de una manera más natural, agregando un toque final a la memorable imagen.

- 1 Ajuste el conmutador de operación en "M" y ajuste el conmutador **POWER** en "CAMERA" mientras presiona el botón de bloqueo localizado en el conmutador, luego extraiga completamente el visor o abra completamente el monitor LCD.
  - Usted puede inclinar el monitor LCD hacia arriba a 180 grados, de manera que el monitor encare hacia adelante y se visualice usted mismo, mientras se graba con el visor presionado hacia atrás.
- 2 Presione **MENU**. La pantalla de menú aparecerá.
- 3 Gire **MENU** para seleccionar "M" y presiónelo.
- 4 Gire **MENU** para seleccionar "SELF-TIMER", y presiónelo. El submenú aparece. Gire **MENU** para seleccionar "ON", y presiónelo. La selección está finalizada. Gire **MENU** para seleccionar "RETURN", y presiónelo dos veces para cerrar la pantalla de menú.
- 5 Para accionar el temporizador automático para la grabación de video, presione **START/STOP**. Después de 15 segundos suena un sonido breve e inicia la grabación de video. Para interrumpir la grabación con temporizador automático, presione nuevamente **START/STOP**. La cámara de video reingresa en el modo de espera de grabación.
 

**O**

Presione **SNAPSHOT**. Después de 15 segundos suena un sonido breve e inicia la grabación de fotografiado instantáneo. Después de esto, la cámara de video reingresa en el modo de espera de grabación.
- 6 Para finalizar la grabación con temporizador automático, seleccione "OFF" en el paso 4 o ajuste el conmutador **POWER** en "OFF" o ajuste el conmutador de operación en "A".

**NOTA:**

Si "BEEP/TALLY" está ajustado en "OFF" (p. 25), el sonido breve no sonará y la lámpara testigo no se encenderá.

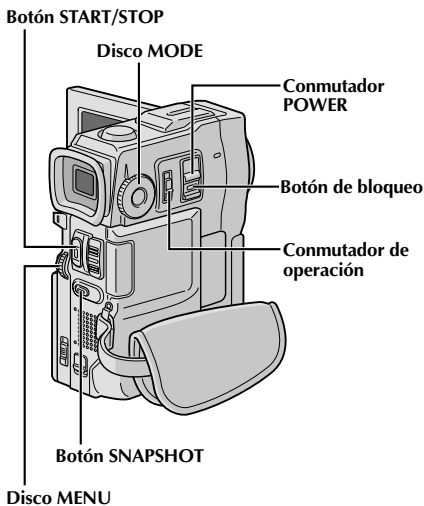

## Indicación

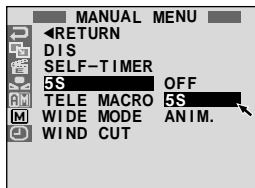

Pantalla de menú

## Grabación de 5 segundos

Grabe unas vacaciones o eventos importantes en secuencias de 5 segundos para mantener la acción en movimiento. Esta función es disponible solamente en el modo de la grabación de video.

- 1** Ajuste el conmutador **POWER** en "**CAMERA**" mientras presiona el botón de bloqueo localizado en el conmutador y ajuste el disco **MODE** en "VIDEO" o "**PS**", luego ajuste el conmutador de operación en "**M**". Extraiga el visor completamente o abra el monitor LCD completamente.
- 2** Presione **MENU**. La pantalla de menú aparece.
- 3** Gire **MENU** para seleccionar "**M**" y presiónelo. Aparece "MANUAL MENU".
- 4** Gire **MENU** para seleccionar "5S" y presiónelo. Aparece el submenú.
- 5** Gire **MENU** para seleccionar "5S" y presiónelo.
  - Aparece "5S MODE".
- 6** Presione **START/STOP**. La lámpara testigo se enciende y suena un pitido para indicar el inicio de la grabación, y después de 5 segundos, la cámara de video ingresa en el modo de espera de grabación.
  - Aunque presione nuevamente **START/STOP** durante 5 segundos después del inicio de la grabación, el modo de espera de grabación no se activará.
- 7** Para salir del modo 5S, seleccione "OFF" en el paso 5 o ajuste el conmutador de operación en "**A**" o ajuste el conmutador **POWER** en "OFF".

**Para tomar un fotografiado en el modo de grabación de 5 segundos . . .**

.... en vez de presionar **START/STOP** en el paso 6, seleccione el modo del fotografiado deseado en la pantalla de menú, luego presione **SNAPSHOT**. La cámara de video grabará una imagen fija de 5 segundos (☞ p. 18). Si ajusta "5S" en "ANIM." (☞ p. 26) esta función no estará disponible.

**NOTA:**

Cuando se ajusta "5S" en "ANIM." en la pantalla de menú, el modo de grabación de 5 segundos no estará disponible. La grabación de animados de algunos cuadros sólo será tomada en su lugar (☞ p. 26).

## Efectos de fundido/reemplazo de imagen

Estos efectos le permiten transiciones de escenas de estilo profesional. Utilícelos para amenizar la transición de una escena a la siguiente. También puede variar las transiciones de escena a escena.

### IMPORTANTE:

*Algunos efectos de fundido/reemplazo de imagen no pueden ser usados con ciertos modos de programa AE con efectos especiales (p. 32). Si se selecciona un efecto de fundido/reemplazo de imagen inusable, su indicador parpadeará o desaparecerá.*

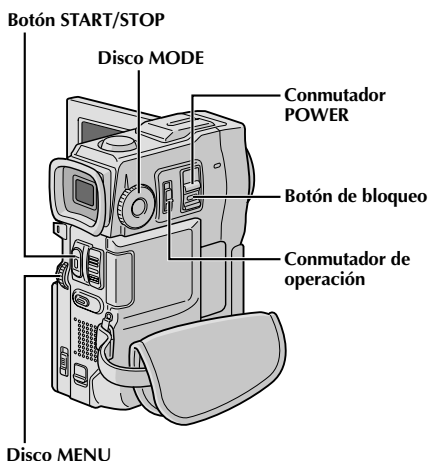

**Para desactivar el modo seleccionado . . .**  
.... seleccione "OFF" en el paso 4.

### NOTAS:

- Usted puede extender la duración de un fundido/reemplazo de imagen manteniendo presionado el botón **START/STOP**.
- Si se desconecta la alimentación después de terminar de grabar una escena, el punto almacenado se borra. Esto desactiva la combinación de reemplazo/disolución de imagen. Cuando ocurra esto, el indicador de reemplazo/disolución de imagen parpadea. Tenga en cuenta que la alimentación también se desconecta automáticamente si pasan 5 minutos en el modo de espera de grabación.
- Reemplazo/Disolución de fotografía no puede ser utilizado cuando el disco **MODE** está ajustado en "**PS**".
- El sonido al final de la última escena grabada no es almacenado.

## SELECCION DE FUNDICION/REEMPLAZO DE IMAGEN ( **[W]**, **[Bk]**, **[BW]**, **[<]**, **[>]**, **[<R]**, **[>R]** y **[R]** )

La fundición o el reemplazo de entrada de imagen funciona cuando la grabación es comenzada o cuando detiene la grabación.

- 1 Ajuste el conmutador **POWER** en "**CAMERA**" mientras presiona el botón de bloqueo localizado en el conmutador y ajuste el disco **MODE** en "VIDEO" o "**PS**", luego ajuste el conmutador de operación en "**[M]**". Extraiga el visor completamente o abra el monitor LCD completamente.
- 2 Presione **MENU**. La pantalla de menú aparecerá.
- 3 Gire **MENU** para seleccionar "**[<R]**", luego presiónelo.
- 4 Gire **MENU** para seleccionar el modo deseado, luego presiónelo. La selección está finalizada.
  - El menú **FADER/WIPE** desaparece y el efecto es reservado. El indicador representante del efecto seleccionado aparece.
- 5 Presione el **START/STOP** para activar la fundición de entrada/salida o reemplazo de entrada/salida.

## SELECCION DE REEMPLAZO O DISOLUCION DE IMAGEN

















( **[<P]**, **[>P]**, **[<R]**, **[>R]**, **[<P]**, **[>P]** y **[<R]** )

La función de reemplazo o disolución de imagen funciona cuando la grabación se inicia.

- 1 Ejecute los pasos de arriba 1 hasta 4.
- 2 Active el modo de espera de grabación.
  - Si selecciona el reemplazo o disolución de imagen durante la grabación . . .**  
.... presione el **START/STOP** cuando una escena haya terminado. El punto en el cual la escena finalizó es almacenado en memoria.
  - Si selecciona el reemplazo o disolución de imagen durante el modo de espera de grabación . . .**  
..... presione el **START/STOP** para iniciar la grabación y presiónelo nuevamente cuando una escena haya terminado. El punto en el cual la escena finalizó es almacenado en memoria.
  - Si selecciona el reemplazo o disolución de imagen durante el modo de espera de grabación después de ejecutar un reemplazo o disolución de imagen . . .**  
.... el punto en el cual la escena haya terminado ya estará almacenado en memoria.

- 3 Si usted inició la grabación de una nueva escena dentro de los 5 minutos desde el fin de la grabación anterior (sin desconectar la alimentación de la cámara de video), la escena anterior desaparece, revelando la nueva escena.

## Menú de fundido y reemplazo de imagen

Menú	Efecto
 <b>FADER — WHITE</b> (Fundido en blanco)	La imagen aparece o desaparece en una pantalla blanca.
 <b>FADER — BLACK</b> (Fundido en negro)	La imagen aparece o desaparece en una pantalla negra.
 <b>FADER — B.W</b> (Fundido en blanco y negro)	La imagen aparece gradualmente en colores desde una pantalla en blanco y negro o la pantalla en colores desaparece en una pantalla blanco y negro.
 <b>WIPE — CORNER</b> (Reemplazo desde una esquina)	La imagen aparece sobre una pantalla negra desde la esquina superior derecha hacia la esquina inferior izquierda, o desaparece desde la esquina inferior izquierda hacia la esquina superior derecha dejando una pantalla negra.
 <b>WIPE — WINDOW</b> (Reemplazo tipo ventana)	La escena aparece en el centro de una pantalla negra difundiéndose hacia las esquinas, o proviene de las esquinas desapareciendo gradualmente en el centro.
 <b>WIPE — SLIDE</b> (Reemplazo deslizante)	La imagen aparece de derecha a izquierda o desaparece de izquierda a derecha.
 <b>WIPE — DOOR</b> (Reemplazo tipo puerta)	La imagen aparece a medida que la pantalla negra se abre a derecha e izquierda desde el centro, dejando ver la escena o desaparece en una pantalla negra cuando las dos mitades de la misma se cierran.
 <b>WIPE — SCROLL</b> (Reemplazo con movimiento vertical)	La escena aparece desde la parte inferior hacia la superior de una pantalla negra o desaparece desde la parte superior hacia la inferior de la pantalla dejando una pantalla negra.
 <b>WIPE — SHUTTER</b> (Reemplazo tipo persiana)	La imagen aparece desde el centro de una pantalla negra hacia la parte superior e inferior de la misma, o desaparece desde la parte superior e inferior hacia el centro dejando una pantalla negra.
 <b>P DISSOLVE</b> (Disolución)	La nueva escena aparece gradualmente a medida que la vieja desaparece gradualmente.
 <b>P WIPE — CORNER</b> (Reemplazo desde una esquina)	La nueva escena aparece sobre la anterior desde la esquina superior derecha hacia la esquina inferior izquierda.
 <b>P WIPE — WINDOW</b> (Reemplazo tipo ventana)	La próxima escena aparece gradualmente desde el centro de la pantalla hacia las esquinas, cubriendo la escena anterior.
 <b>P WIPE — SLIDE</b> (Reemplazo deslizante)	La próxima escena aparece gradualmente sobre la previa de derecha a izquierda.
 <b>P WIPE — DOOR</b> (Reemplazo tipo puerta)	La escena anterior desaparece del centro a la derecha e izquierda, como una puerta que se abre revelando la próxima escena.
 <b>P WIPE — SCROLL</b> (Reemplazo con movimiento vertical)	La nueva escena aparece sobre la anterior desde la parte inferior hacia la parte superior de la pantalla.
 <b>P WIPE — SHUTTER</b> (Reemplazo tipo persiana)	La nueva escena aparece sobre la anterior desde el centro hacia la parte superior e inferior de la pantalla.
 <b>R RANDOM</b> (Variaciones aleatorias)	Cuando activa esta función, la cámara de video selecciona aleatoriamente el efecto utilizado para la transición de escena (desde <b>BW</b> , <b>WH</b> , <b>BK</b> , <b>□</b> , <b>▲</b> , <b>▼</b> , <b>◀</b> , <b>▶</b> , <b>↔</b> , <b>↕</b> , y <b>□</b> ). La función de reemplazo/disolución de imagen no está disponible.

**IMPORTANTE:**

Algunos modos del programa AE con efectos especiales no pueden ser usados con ciertas fundiciones o reemplazos de imagen (ver p. 31). Si se selecciona un modo inusable, su indicador destella o desaparece.

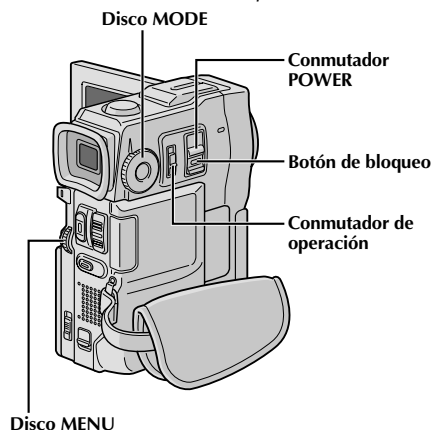
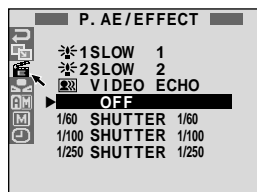
**Indicación**

Pantalla de menú

**Programa AE con efectos especiales**

- 1** Ajuste el conmutador de operación en "M" y ajuste el conmutador **POWER** en "CAMERA" mientras presiona el botón de bloqueo localizado en el conmutador, luego extraiga completamente el visor o abra completamente el monitor LCD.
- 2** Presione **MENU**. La pantalla de menú aparecerá.
- 3** Gire **MENU** para seleccionar "VIDEO ECHO", luego presiónelo.
- 4** Gire **MENU** para seleccionar el modo deseado, luego presiónelo. La selección está finalizada.
  - El menú P.AE/EFFECT desaparece y el modo seleccionado es activado. El indicador del modo seleccionado aparece.

**Para desactivar el modo seleccionado . . .**

.... seleccione "OFF" en el paso 4.

**NOTA:**

Programa AE con efectos especiales pueden modificarse durante la grabación o durante la espera de grabación.



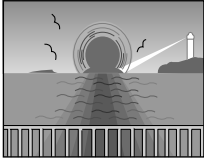

 **TWILIGHT**  
(Atardecer)

Hace que las escenas del atardecer luzcan más naturales. El balance del blanco (p. 35) es inicialmente ajustado en  pero puede ser modificado al ajuste que desee. Cuando selecciona atardecer, la cámara de video ajusta automáticamente el enfoque de 10 m a infinito. Para menos de 10 m, ajuste el enfoque manualmente.

 **SEPIA** (Sepia)

Las escenas grabadas tendrán un tinte marrón como las fotografías viejas. Combine este efecto con el modo cine para que la filmación parezca clásica.

**B/W MONOTONE** (Blanco y negro)

Al filmar con B/W su filmación será tal como las películas clásicas en blanco y negro. Empleado conjuntamente con el modo de cine realiza el efecto de "película clásica".



 **CLASSIC FILM**  
(Película clásica)

Hace que las escenas sean grabadas con un efecto de estroboscopio.



 **STROBE**  
(Estroboscópico)

Sus grabaciones parecerán una serie de fotografías continuadas.



 **VIDEO ECHO**  
(Eco de video)\*

Agrega un "fantasma" al sujeto, produciendo un efecto de "fantasía" en la grabación. La ampliación del zoom superior a 10x no está disponible.



**SLOW**  
(Obturbación lenta)

Usted puede iluminar los sujetos o áreas oscuras de forma más brillante que si tuvieran iluminación natural. Utilice obturbación lenta (SLOW) en lugares oscuros.

 **SLOW 1**

La obturbación lenta aumenta la sensibilidad de iluminación para permitir filmaciones en ambientes oscuros.

 **SLOW 2**

La obturbación lenta aumenta más la sensibilidad de iluminación para permitir filmaciones en ambientes aún más oscuros.

**NOTAS:**

- Cuando utilice obturbación lenta (SLOW), la imagen tendrá un efecto similar al estroboscópico.
- Si el indicador de enfoque manual parpadea cuando usa "SLOW", ajuste el enfoque manualmente y utilice un trípode.

**SHUTTER** (Velocidad variable de obturbación)

**1/60**—La velocidad de obturbación es fijada en 1/60 de segundo. Las barras negras que aparecen usualmente cuando se filma una pantalla de TV se reducen.

**1/100**—La velocidad de obturbación es fijada en 1/100 de segundo. El parpadeo que ocurre cuando filma bajo una luz fluorescente o de lámpara de vapor de mercurio, se reduce.

**1/250**—Este ajuste permite capturar las imágenes que se mueven rápido un fotograma cada vez, produciendo una reproducción vívida, y estable en cámara lenta. Cuanto mayor sea la velocidad de obturbación, más oscura se vuelve la imagen. Utilícelas en áreas con buena iluminación.

\* Sólo disponible cuando el disco **MODE** está ajustado en "VIDEO".

## Control de exposición

Se recomienda el ajuste de exposición manual en las siguientes condiciones:

- Cuando filme utilizando iluminación invertida o cuando el fondo sea demasiado brillante.
- Cuando filme un fondo natural reflejante tal como una playa o cuando esquí.
- Cuando el fondo es demasiado oscuro o el sujeto es brillante.

**1** Ajuste el conmutador de operación en "M" y ajuste el conmutador **POWER** en "CAMERA" mientras presiona el botón de bloqueo localizado en el conmutador, luego extraiga completamente el visor o abra completamente el monitor LCD.

**2** Presione **EXPOSURE**. "EXP." y indicador de control de exposición aparecen.



**3** Gire **MENU** hacia "+" para aclarar más la imagen, o hacia "-" para oscurecer más la imagen. (máximo  $\pm 6$ )

**4** Presione **MENU**. El ajuste de exposición está terminado. "EXP." se apaga.

### Para volver al control de exposición automático . . .

.... presione **EXPOSURE** o ajuste el conmutador de operación en "A".

### Para iluminar el sujeto rápidamente . . .

.... presione **BACKLIGHT**.  es indicado y el sujeto es iluminado. Si presiona nuevamente,  desaparece y la iluminación retorna al nivel previo.

- Exposición +3 tiene el mismo efecto que el botón **BACKLIGHT**.
- El uso de **BACKLIGHT** puede hacer que la luz de alrededor del sujeto quede demasiado brillante y el sujeto quede blanco.
- La compensación de contraluz también están disponible cuando el conmutador de operación está ajustado en "A".

## Bloqueo del iris

Emplee esta función en las siguientes situaciones:

- Cuando filme un sujeto en movimiento.
- Cuando la distancia del sujeto cambia (de manera que su tamaño en el monitor LCD o en el visor cambia), tal como cuando el sujeto está retrocediendo.
- Cuando filme un fondo natural reflejante tal como una playa o cuando esquí.
- Cuando filme objetos bajo un foco de luz.
- Cuando utiliza el zoom.

Cuando el sujeto está cerca mantenga el iris bloqueado. Aunque el sujeto se mueva lejos de usted, la imagen no se oscurecerá o no se iluminará.

**Antes de continuar con los siguientes pasos, ejecute los pasos desde 1 y 2 de "Control de exposición".**

**3** Ajuste el zoom de tal manera que el sujeto llene el monitor LCD o el visor, luego mantenga presionado **MENU** por más de 2 segundos. El indicador de control de exposición y "L" aparecen. Presione **MENU**. "L" cambia para "I" y el iris se queda bloqueado. "EXP." se apaga.

Botón **BACKLIGHT** (◀◀)

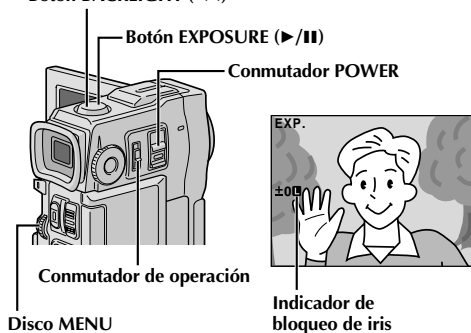

### Para volver al control automático del iris . . .

.... presione **EXPOSURE** de manera que el indicador de control de exposición y "L" desaparezcan. O ajuste el conmutador de operación en "A".

### Para bloquear el control de exposición y el iris . . .

.... después del paso 2, ajuste la exposición girando **MENU**. Luego bloquee el iris en el paso 3. Para el bloqueo automático presione **EXPOSURE** nuevamente en el paso 2. El iris se vuelve automático después de 2 segundos aprox.

## Iris

Funciona como la pupila del ojo humano. Ella se contrae en un ambiente bien iluminado para impedir la entrada de exceso de luz, y se dilata en un ambiente iluminado con luz mortecida para permitir que entre más luz.

## Ajuste del balance del blanco

Es un término que se refiere a la exactitud de la reproducción de color bajo diferentes tipos de iluminación. Si el balance del blanco es correcto, todos los otros colores serán reproducidos con precisión.

Usualmente el ajuste del balance del blanco es automático. Sin embargo, operadores más avanzados de la cámara de video pueden preferir controlar esta función manualmente para lograr una reproducción de color/tinte más profesional.

- 1** Ajuste el conmutador de operación en "M" y ajuste el conmutador **POWER** en "CAMERA" mientras presiona el botón de bloqueo localizado en el conmutador, luego extraiga completamente el visor o abra completamente el monitor LCD.
- 2** Presione **MENU**. La pantalla de menú aparecerá.
- 3** Gire **MENU** para seleccionar "W", luego presiónelo. Aparecerá el menú "W.BALANCE".
- 4** Gire **MENU** para seleccionar "MANUAL", y presiónelo. La pantalla de menú desaparece y "W.BAL" y el modo seleccionado actualmente son indicados. Gírelo para seleccionar el modo deseado.
  - "MAN." – El balance del blanco se ajusta manualmente.
  - "☀" – Al aire libre en días soleados.
  - "☁" – Al aire libre en días nublados.
  - "💡" – Se utiliza una luz de video u otro tipo similar de iluminación.
- 5** Presione **MENU**. La selección es finalizada.

### Para volver al balance del blanco automático . . .

.... seleccione "AUTO" en el paso 4. O coloque el conmutador de operación en "A".

#### NOTA:

El balance de blanco no puede ser usado cuando el efecto sepia o blanco y negro (☞ p. 33) está activado.

## Operación manual del balance del blanco

Efectúe el balance manual del blanco cuando filme bajo diversos tipos de iluminación.

- 1** Siga los pasos de **1** a **4** de ajuste del balance del blanco, seleccione "MAN.".
- 2** Coloque una hoja de papel normal blanco frente al sujeto. Ajuste el zoom o su propia posición de tal manera que el papel blanco llene la pantalla.
- 3** Presione **MENU** hasta que ☑ comience a destellar. Cuando el ajuste esté terminado, ☑ para de destellar.
- 4** Presione **MENU**. Sólo aparece indicado el indicador ☑ del balance del blanco manual.

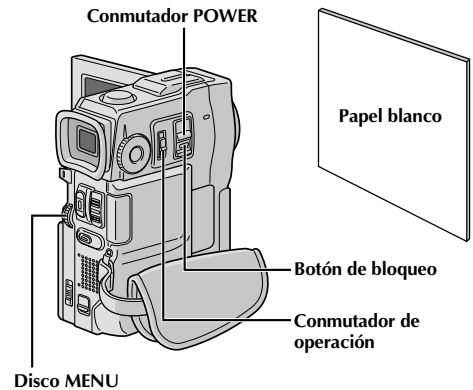

### Cambio del tintado para grabación . . .

.... en el paso 2 substituya el papel de color blanco por uno de color. El balance del blanco queda ajustado en base al color, cambiando el tintado. Papel rojo = verde más profundo; papel azul = naranja; papel amarillo = púrpura más profundo.

#### NOTAS:

- En el paso 2, puede ser difícil enfocar en el papel blanco. En tal caso, ajuste el enfoque manualmente (☞ p. 21).
- Es posible filmar un sujeto bajo diferentes tipos de iluminación en interiores (natural, fluorescente, luz de vela, etc.). Como la temperatura de color es diferente dependiendo de la fuente de luz, el tinte del sujeto diferirá dependiendo de los ajustes del balance del blanco. Utilice esta función para obtener resultados más naturales.
- Una vez que haya ajustado el balance del blanco manualmente, el ajuste se conserva aunque se desconecte la alimentación o se extraiga la batería.

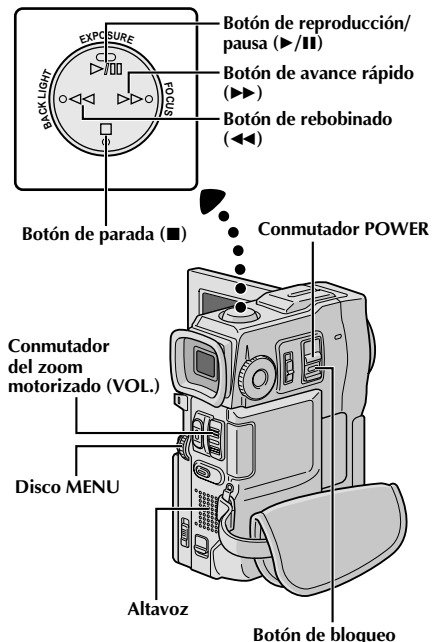

**1** Coloque una cinta (☞ p. 12).

**2** Ajuste el conmutador **POWER** en "**PLAY/PC**" mientras mantiene presionado el botón de bloqueo localizado en el conmutador. Para iniciar la reproducción, presione ▶/II.

- Para parar la reproducción, presione ■.
- Con el modo de parada activado, presione ◀◀ para rebobinar o ▶▶ para avanzar rápidamente la cinta.

**Para controlar el volumen del altavoz . . .**

.... deslice el conmutador del zoom motorizado (**VOL.**) hacia "+" para aumentar el volumen, o hacia "-" para disminuir el volumen.

### NOTAS:

- Si el modo de parada continúa durante 5 minutos cuando la alimentación es suministrada desde una batería, la cámara de video se desactivará automáticamente. Para activarla nuevamente, coloque el conmutador **POWER** en "OFF", luego en "**PLAY/PC**".
- La imagen reproducida puede ser vista en el monitor LCD, el visor, o en un TV conectado (☞ p. 40).
- Usted también puede visualizar la imagen de reproducción en el monitor LCD con el monitor invertido y pegado contra el cuerpo de la cámara.
- Indicaciones del monitor LCD/visor:
  - Cuando la alimentación es suministrada desde una batería: el indicador de carga restante "☐" de la batería es mostrado. Cuando la alimentación es suministrada a través del cable CC: "☐" no aparece.
  - Durante el modo de parada, ninguna de las indicaciones aparece.
- Cuando se conecta un cable al conector AV OUT, el sonido no será escuchado desde el altavoz.

**Reproducción de imagen fija:** Hace una pausa durante la reproducción.

- 1) Presione ▶/II durante la reproducción.
  - 2) Para reanudar la reproducción normal, presione otra vez ▶/II.
- Si la reproducción de imagen fija continúa más de 3 minutos aproximadamente, la cámara de video ingresa automáticamente en el modo de parada. Después de transcurridos 5 minutos en el modo de parada, la alimentación de la cámara de video se desconecta automáticamente.
  - Cuando ▶/II es presionado, la imagen puede no interrumpirse inmediatamente, mientras la cámara de video estabiliza la imagen fija.

**Búsqueda rápida:** Le permite la búsqueda a alta velocidad en cualquier sentido.

- 1) Presione ▶▶ para adelantar o presione ◀◀ para retroceder durante la reproducción.
  - 2) Para reanudar la reproducción normal, presione ▶/II.
- Durante la reproducción mantenga presionado ◀◀ o ▶▶. Cuando lo suelte se reanudará la reproducción normal.
  - Un leve efecto de mosaico aparece en la pantalla durante la búsqueda rápida. Esto no es un fallo.

**Reproducción cuadro por cuadro:** Permite la búsqueda cuadro por cuadro.

- 1) Active la reproducción fija.
  - 2) Gire **MENU** durante la reproducción de imagen fija hacia "+" para avanzar la reproducción cuadro por cuadro, o hacia "-" para retroceder la reproducción cuadro por cuadro.
- Para reanudar la reproducción normal, presione ▶/II.
  - También puede usar el control remoto suministrado para la reproducción cuadro por cuadro (☞ p. 48).

**Reproducción en cámara lenta, Zoom de reproducción y Efectos especiales de reproducción**

Disponibles solamente con el control remoto (suministrado) (☞ p. 48, 49).

Botón START STOP

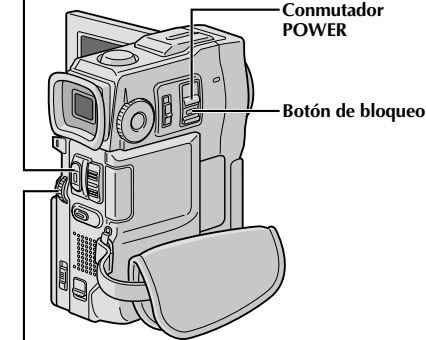

Conmutador POWER

Botón de bloqueo

Disco MENU

Indicación



Pantalla de menú



\* Cada ajuste está ligado con "DISPLAY MENU", el cual aparece cuando el conmutador de operación está ajustado en "M" (p. 27). Los parámetros son los mismos que en la descripción de la pág. 27.

**NOTAS:**

- También es posible modificar los ajustes ON SCREEN presionando DISPLAY en el control remoto (suministrado).
- "REC MODE" puede ser ajustado cuando se coloca el conmutador de operación en "M" (p. 13, 25).
- Si ajusta "ON SCREEN" en "SIMPLE", esto detendrá la indicación de la cámara de video (excepto la fecha, hora y código de tiempo) de aparecer en el televisor conectado. También hace desaparecer el modo del sonido de reproducción y la velocidad de la cinta de la cámara de video.

## Utilización de los menús para ajustes detallados

El siguiente procedimiento se aplica a todos exceptuando el componente sincronizado (p. 54, 55).

- 1 Ajuste el conmutador POWER en "PLAY/PC" mientras mantiene presionado el botón de bloqueo localizado en el conmutador.
- 2 Presione MENU. La pantalla de menú aparece.
- 3 Gire MENU para seleccionar el icono de la función deseada y presiónelo. El menú de función seleccionado aparece.
- 4 Gire MENU para seleccionar la función deseada y presiónelo. El submenú aparece.
- 5 Gire MENU para seleccionar el parámetro, y presiónelo. La selección está finalizada.
- 6 Gire MENU para seleccionar "RETURN", y presiónelo dos veces para cerrar la pantalla de menú.

VIDEO MENU	SOUND MODE	p. 38.
	12BIT MODE	p. 38.
	SYNCHRO	p. 55.
	REC MODE	Le permite ajustar el modo de grabación (SP o LP) de acuerdo a su preferencia (p. 13). Se recomienda utilizar "REC MODE" en "VIDEO MENU" cuando emplee esta cámara de video como una grabadora durante la copia digital (p. 45).
DISPLAY MENU	BLANK SRCH	Ayuda a localizar una porción en blanco de la cinta cuando se desea grabar desde el medio de una cinta (p. 39).
	ON SCREEN*	Hace que las indicaciones de la cámara de video aparezcan/desaparezcan de la pantalla de TV conectada.
	DATE/TIME*	Hace que las indicaciones de fecha/hora aparezcan/desaparezcan de la cámara de video.
	TIME CODE*	Hace que la indicación de código de tiempo aparezca/desaparezca de la cámara de video.

## Sonido de reproducción

Durante la reproducción la cámara de video detecta el modo de sonido en el cual se ha efectuado la grabación y reproduce el sonido. Seleccione el tipo de sonido que acompañará la reproducción de imagen de su grabación. De acuerdo con la explicación del acceso al menú en la pág. 37, seleccione "SOUND MODE" o "12BIT MODE" desde la pantalla de menú y ajústelo al parámetro deseado.

SOUND MODE	STEREO	El sonido es emitido en ambos canales "L" (izquierdo) y "R" (derecho) en estéreo.
	SOUND L	El sonido del canal "L" (izquierdo) es emitido en estéreo.
	SOUND R	El sonido del canal "R" (derecho) es emitido en estéreo.
12BIT MODE	SOUND 1	El sonido original es emitido en ambos canales "L" (izquierdo) y "R" (derecho) en estéreo.
	SOUND 2	El sonido regrabado es emitido en ambos canales "L" (izquierdo) y "R" (derecho) en estéreo.
	MIX	Los sonidos original y regrabado son combinados y emitidos en ambos canales "L" (izquierdo) y "R" (derecho) en estéreo.

 : Pre ajuste de fábrica

### NOTAS:

- El ajuste "SOUND MODE" está disponible para ambos sonidos, 12 bits y 16 bits. (En las funciones de los modelos anteriores, "12 bits" es llamado de "32 kHz" y "16 bits" es llamado de "48 kHz".)
- La cámara de video no puede detectar el modo de sonido en el que se efectuó la grabación durante el avance o rebobinado rápido de la cinta. Durante la reproducción el modo de sonido es indicado en la esquina superior izquierda.

## Indicación

**Ajuste ON SCREEN:**  
Para el sonido de reproducción,  
la velocidad de cinta y el curso  
de la cinta.

12BIT/SOUND1    SP    ▶

**Ajuste DATE/TIME:**  
Para la fecha/hora.

DEC 25 '00  
PM 5:30

**Ajuste TIME CODE:**  
Para el código de tiempo.

TC 12:34:24

Minutos    Segundos    Cuadros\*

\* 30 cuadros = 1 segundo

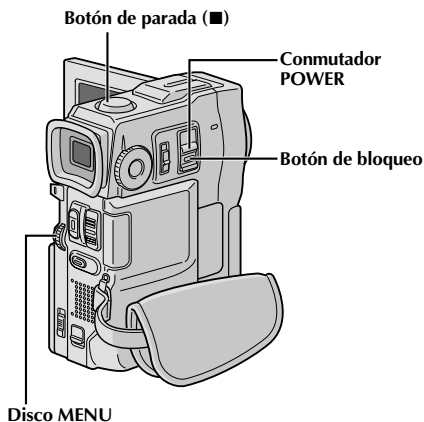

## Indicación

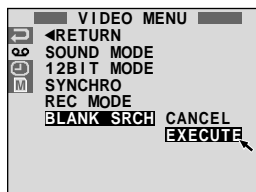

## Pantalla de menú



## Búsqueda de porciones en blanco

Le ayuda a localizar el punto donde usted debe empezar a grabar en el medio de una cinta para evitar la interrupción del código de tiempo (☞ p. 20).

- 1** Coloque una cinta (☞ p. 12) y ajuste el conmutador **POWER** en "PLAY/PC" mientras presiona el botón de bloqueo localizado en el conmutador.
- 2** Presione el disco **MENU**. La pantalla de menú aparecerá.
- 3** Gire el disco **MENU** para seleccionar "☞", luego presiónelo. "VIDEO MENU" aparecerá.
- 4** Gire el disco **MENU** para seleccionar "BLANK SRCH", luego presiónelo. El submenú aparecerá.
- 5** Gire el disco **MENU** para seleccionar "EXECUTE", luego presiónelo.
  - "BLANK SEARCH" aparece parpadeando y la cámara de video inicia automáticamente la búsqueda rápida regresiva o progresiva, luego se interrumpirá en el punto de la cinta que está aproximadamente 3 segundos antes del inicio de la porción en blanco detectada.

### Para cancelar la búsqueda de porciones en blanco en medio de la operación . . .

.... presione ■.

### NOTAS:

- En el paso 5, si la posición actual de la cinta es una porción en blanco, la cámara de video efectuará la búsqueda en el sentido regresivo, y si la posición actual de la cinta es una porción grabada, la cámara de video efectuará la búsqueda en el sentido progresivo.
- La búsqueda de porciones en blanco no funcionará si "HEAD CLEANING REQUIRED. USE CLEANING CASSETTE" (Es necesario limpiar la cabeza. Utilice el cassette de limpieza) aparece en la cinta.
- Si se alcanza el inicio o el final de la cinta durante la búsqueda de porciones en blanco, la cámara de video se interrumpirá automáticamente.
- Una porción en blanco de cinta menor de 5 segundos no puede ser detectada.
- La porción en blanco detectada puede estar localizada entre escenas grabadas. Antes de iniciar la grabación, asegúrese de que no haya ninguna escena grabada después de la porción en blanco.

Existen algunos tipos de conexión básicos. Cuando efectúe las conexiones, refiérase también a los manuales de instrucciones de sus VCR y TV.

### A. Conexión a un TV o VCR equipado con un S-VIDEO IN y conectores de entrada A/V

Cuando conecte a un TV o VCR, utilice la estación de anclaje suministrada, un cable opcional de audio/video y un cable S-Video.

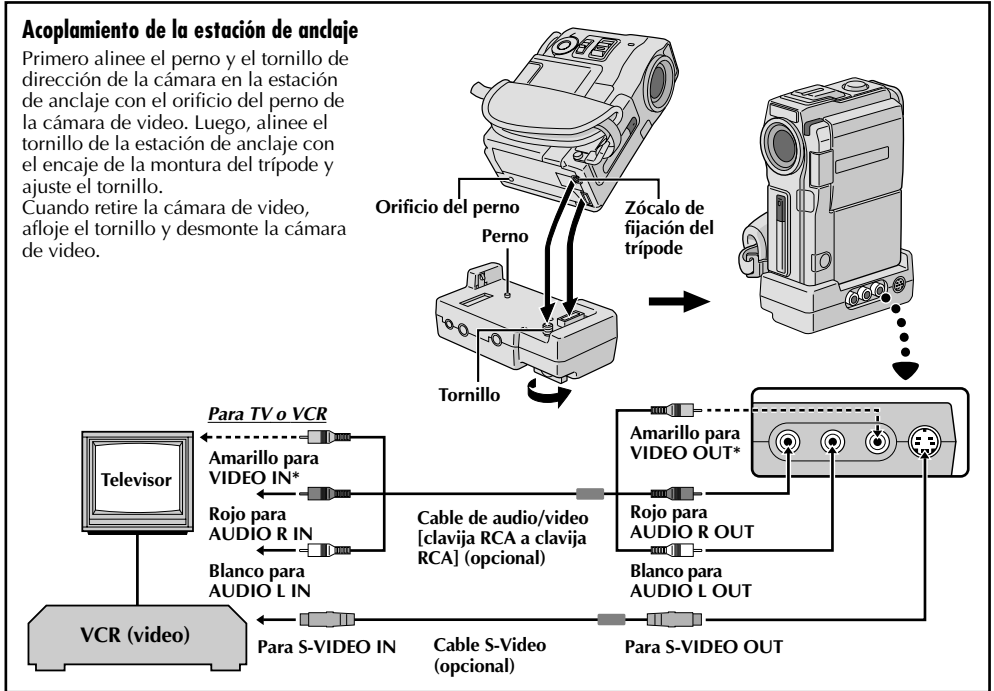

\* Conecte cuando el cable S-Video no esté en uso.

### B. Conexión a un TV o VCR equipado solamente con conectores de entrada A/V

Utilice el cable de audio/video suministrado.

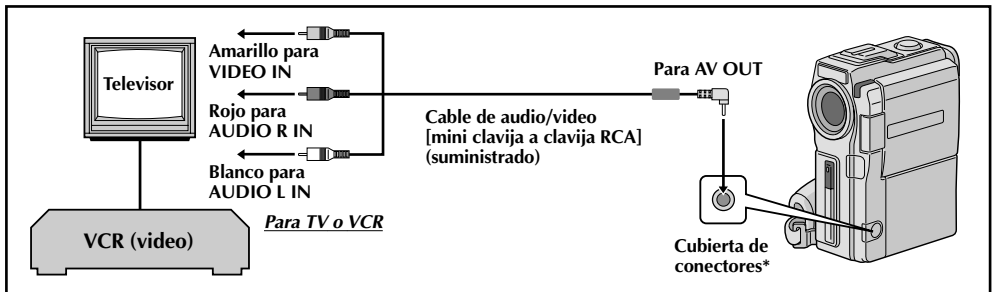

\* Cuando conecte los cables, abra esta cubierta.



**1** Asegúrese de que todas las unidades estén desactivadas.

**2** Conecte la cámara de video a un TV o VCR como se muestra en la ilustración (☞ p. 40).  
**Si emplea un VCR . . . vaya al paso 3.**  
**De lo contrario . . . vaya al paso 4.**

**3** Conecte la salida del VCR a la entrada del TV, refiérase al manual de instrucción de su VCR.

**4** Active la cámara de video, el VCR y el TV.

**5** Ajuste el VCR en el modo de entrada AUX y ajuste el TV en el modo de VIDEO.

**Para seleccionar la visualización o no de la siguiente indicación en el TV conectado . . .**

- Fecha/hora  
.... ajuste "DATE/TIME" en "AUTO", "ON" u "OFF" en la pantalla de menú (☞ p. 37).
- Código de tiempo  
.... ajuste "TIME CODE" en "ON" u "OFF" en la pantalla de menú (☞ p. 37).
- Indicaciones de modo de sonido de reproducción, velocidad de la cinta y curso de la cinta para la reproducción  
.... ajuste "ON SCREEN" en "LCD" o "SIMPLE" en la pantalla de menú (☞ p. 37).  
O presione **DISPLAY** en el control remoto.

**NOTAS:**

- **Como alimentación se recomienda emplear un adaptador/cargador de CA en lugar de la batería** (☞ p. 9).
- **El cable de S-video y el cable de audio/video (clavija RCA a clavija RCA) son opcionales.**  
**Asegúrese de utilizar lo siguiente:**
  - **Cable de S-Video: YTU94146A**
  - **Cable de audio/video (clavija RCA a clavija RCA): YTU94147A**
- **Consulte al centro de servicio JVC descrito en la hoja incluida en el paquete para detalles sobre su disponibilidad. Asegúrese de conectar los extremos con un filtro de núcleo a la cámara de video. El filtro de núcleo reduce interferencias.**
- **Para monitorear la imagen y el sonido provenientes de una cámara de video sin insertar una cinta, ajuste el conmutador **POWER** en "**CAMERA**", luego ajuste su TV en el modo de entrada adecuado.**
- **Asegúrese de ajustar el volumen de sonido del TV al nivel mínimo para evitar aumentos bruscos de sonido cuando se conecta la cámara de video.**
- **Si usted posee un TV o altavoces que no están especialmente blindados, no coloque los altavoces junto al TV ya que producirá interferencia en la imagen reproducida por la cámara de video.**
- **Cuando se conecta un cable al conector AV OUT, el sonido no será escuchado desde el altavoz.**

PC con un panel de captura equipado con el conector DV



PC



AI conector DV

Para RS-232C

Filtro de núcleo

Cable DV (opcional)

Cable de conexión PC (suministrado)

Filtro de núcleo

Para DV IN/OUT

Para PC

Abra la cubierta del conector.

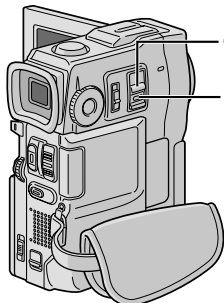
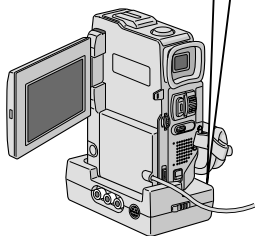
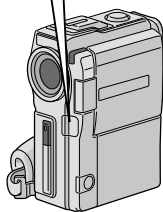

Commutador POWER

Botón de bloqueo

## Conexión a un computador personal

Esta cámara de video puede transferir imágenes fijas a un computador personal utilizando el software suministrado cuando conecte como es mostrado en la ilustración. También es posible transferir imágenes fijas a un computador personal con un panel de captura de conector equipado DV instalado.

- 1 Asegúrese de que la cámara de video y el PC estén desactivados.
- 2 Conecte la estación de anclaje a su PC utilizando el cable adecuado como se muestra en la ilustración.
  - Para colocar la cámara de video a la estación de anclaje, refiérase a "Acoplamiento de la estación de anclaje" en la página 40.
- 3 Gire el conmutador **POWER** de la cámara de video hasta "**PLAY/PC**" mientras presiona el botón de bloqueo ubicado en el conmutador y active el PC.

### NOTAS:

- Como alimentación se recomienda emplear un adaptador/cargador de CA en lugar de la batería (ver p. 9).
- Nunca conecte el cable de conexión PC y el cable DV simultáneamente a la cámara de video. Conecte solamente el cable que desee utilizar para la cámara de video.
- La información de fecha/hora no puede ser capturada en el PC.
- Consulte los manuales de instrucción del software suministrado.
- También consulte el manual de instrucción del fabricante del panel de captura equipado con el conector DV.
- Cuando utilice un cable DV, asegúrese de que éste tenga un filtro de núcleo acoplado. El filtro de núcleo reduce interferencias.

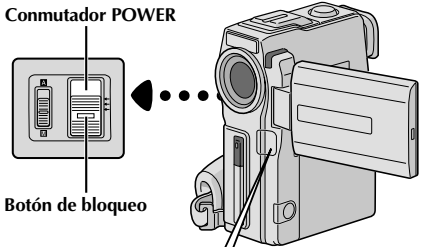

## Conexión a una unidad de video equipada con un conector DV

La conexión a la impresora digital GV-DT3 (opcional) le permite imprimir las imágenes o transferirlas a un PC. También es posible copiar escenas grabadas de la cámara de video en otra unidad de video equipada con un conector DV. Esta función es llamada copia digital (☞ p. 45), la cual virtualmente no presenta ningún deterioro de imagen ni sonido.

Abra la cubierta del conector.

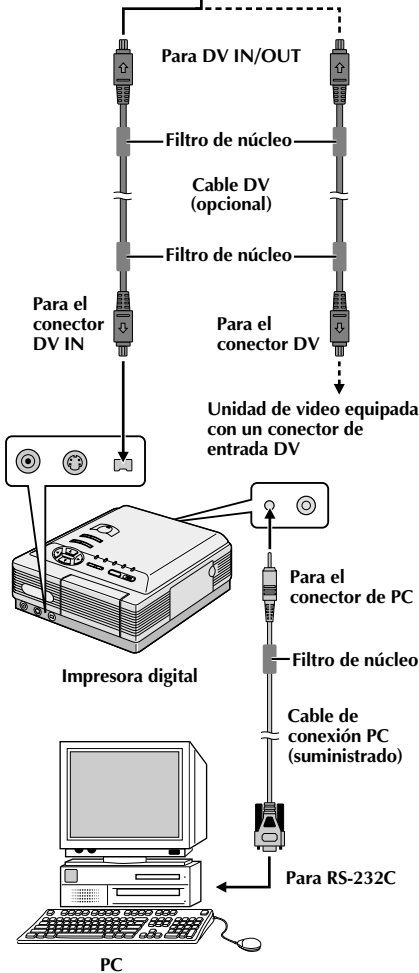

- 1** Asegúrese de que todas las unidades estén desactivadas.
- 2** Efectúe las conexiones al dispositivo en el cual desea conectar utilizando un cable DV, como es mostrado en la ilustración.
- 3** Si es necesario, conecte un cable de conexión PC (suministrado) al conector de PC de la impresora y al conector RS-232C del PC.
- 4** Gire el conmutador **POWER** de la cámara de video en "**PLAY/PC**", mientras presiona el botón de bloqueo ubicado en el conmutador y active las otras unidades.

### NOTAS:

- **Como alimentación se recomienda emplear un adaptador/cargador de CA en lugar de la batería** (☞ p. 9).
- Para la copia digital, esta cámara de video puede ser conectada solamente a un dispositivo por vez. Esta cámara de video también puede ser utilizada como un grabador (☞ p. 45).
- Si la reproducción fija, reproducción en cámara lenta, avance rápido o rebobinado es intentado con la cámara de video conectada a una unidad de video a través del conector DV, la imagen tomará un efecto similar a un patrón de mosaico colorido o se oscurecerá.
- También consulte los manuales de instrucciones de las unidades conectadas.
- **Cuando utilice un cable DV, asegúrese de que éste tenga un filtro de núcleo acoplado. El filtro de núcleo reduce interferencias.**

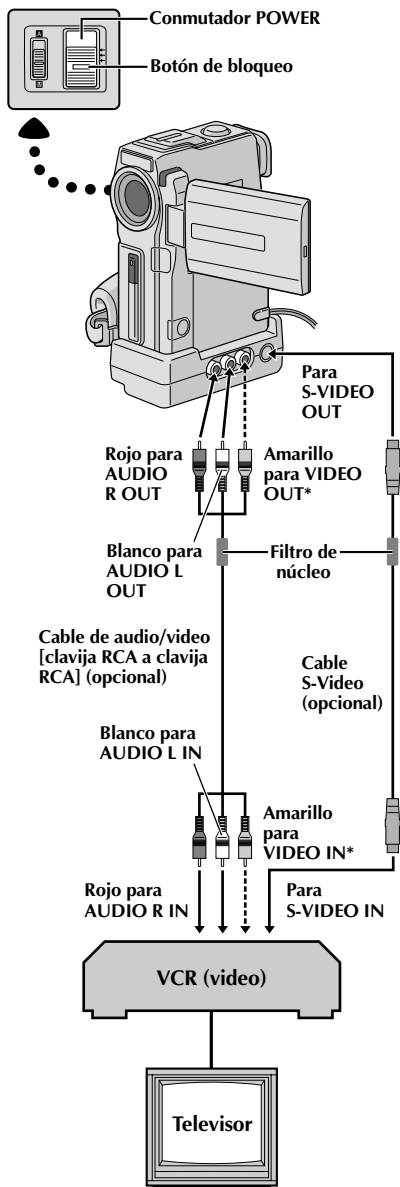

## Copia a un VCR

- 1 Conecte la cámara de video y el VCR basándose en la ilustración. También refiérase a las p. 40 y 41.
- 2 Coloque el conmutador **POWER** de la cámara de video en "**PLAY/PC**" mientras presiona el botón de bloqueo ubicado en el conmutador, conecte la alimentación del VCR e inserte los cassettes apropiados en la cámara de video y en el VCR.
- 3 Active los modos AUX y pausa de grabación del VCR.
- 4 Active el modo de reproducción de la cámara de video para encontrar el punto inmediato previo al punto de edición por inserción. Una vez que lo encuentra, presione ►/|| en la cámara de video.
- 5 Presione ►/|| en la cámara de video y active el modo de grabación del VCR.
- 6 Active el modo de pausa de grabación del VCR y presione ►/|| en la cámara de video.
- 7 Repita los pasos de 4 a 6 para edición adicional y al terminar detenga el VCR y la cámara de video.

### NOTAS:

- El cable de S-video y el cable de audio/video (clavija RCA a clavija RCA) son opcionales. Asegúrese de utilizar lo siguiente:
    - Cable de S-Video: YTU94146A
    - Cable de audio/video (clavija RCA a clavija RCA): YTU94147A
  - Consulte al centro de servicio JVC descrito en la hoja incluida en el paquete para detalles sobre su disponibilidad. Asegúrese de conectar los extremos con un filtro de núcleo a la cámara de video. El filtro de núcleo reduce interferencias.
  - Usted puede utilizar el conector AV OUT de la cámara de video para la conexión.
  - Usted puede utilizar la reproducción con zoom (☞ p. 48), o los efectos especiales de reproducción (☞ p. 49), en el paso 5.
  - Antes de iniciar la copia, asegúrese de que las indicaciones no aparecen en el TV conectado. Si aparecen durante la reproducción, las mismas están siendo grabadas en la nueva cinta.
- Para seleccionar la visualización o no de la siguiente indicación en el TV conectado . . .**
- Fecha/hora
    - .... ajuste "DATE/TIME" en "AUTO", "ON" u "OFF" en la pantalla de menú (☞ p. 37).
  - Código de tiempo
    - .... ajuste "TIME CODE" en "ON" u "OFF" en la pantalla de menú (☞ p. 37).
  - Indicaciones de modo de sonido de reproducción, velocidad de la cinta y curso de la cinta
    - .... ajuste "ON SCREEN" en "LCD" o "SIMPLE" en la pantalla de menú (☞ p. 37). O presione **DISPLAY** en el control remoto.

\* Conecte cuando el cable S-Video no esté en uso.

## Copia a o de una unidad de video equipada con un conector DV (Copia digital)

También es posible copiar escenas grabadas de la cámara de video en otra unidad de video equipada con un conector DV. Después de que una señal digital es enviada, tal vez exista un poco de deterioro de imagen o sonido.

### [Para utilizar esta cámara de video como un reproductor]

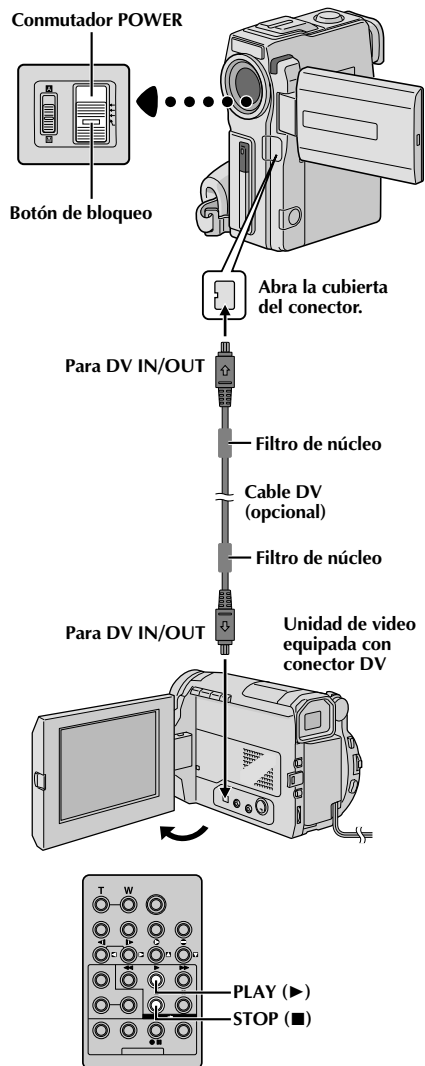

- 1** Asegúrese de que la alimentación de la cámara de video esté desactivada.
- 2** Conecte la cámara de video a su unidad de video equipada con un conector DV utilizando un cable DV como se muestra en la ilustración.
- 3** Presione ▶ para reproducir la cinta fuente.
- 4** Mientras observa la reproducción en el monitor, active el modo de grabación de la unidad de video del conector equipado DV desde el punto en la cinta fuente en la cual desea iniciar la grabación.

### NOTAS:

- Como alimentación se recomienda emplear un adaptador/cargador de CA en lugar de la batería (☞ p. 9).
- Si el control remoto es utilizado con un reproductor y un grabador que son unidades de video JVC, ambas unidades ejecutarán la misma operación. Para evitar que esto ocurra, presione los botones de ambas unidades.
- Para la copia digital, esta cámara de video puede ser conectada solamente a un dispositivo por vez. Esta cámara de video también puede ser utilizada como un grabador.
- Si una porción en blanco imagen movida es reproducida en el reproductor durante la copia, la copia puede interrumpirse de manera que una imagen inusual no es copiada.
- Aunque el cable DV esté conectado correctamente, algunas veces la imagen puede no aparecer en el paso 3. Si ocurre esto, desactive la alimentación y efectúe las conexiones nuevamente.
- Si el "Zoom de reproducción" (☞ p. 48), "Efectos especiales de reproducción" (☞ p. 49) o "Fotografiado" es probado durante la reproducción, solamente la imagen de reproducción original grabada en la cinta es exteriorizada del conector DV IN/OUT.
- Cuando utilice un cable DV, asegúrese de que éste tenga un filtro de núcleo acoplado. El filtro de núcleo reduce interferencias.

### Para utilizar esta cámara de video como un grabador . . .

1. Gire el conmutador POWER hasta "PLAY/PC" mientras presiona el botón de bloqueo localizado en el conmutador.
2. Ajuste "REC MODE" en "SP" o "LP" en la pantalla de de menú (☞ p. 37).
3. Conecte el cable DV como se muestra en la ilustración y coloque un cassette para la grabación.
4. Presione START/STOP para activar el modo de pausa de grabación. "DV IN" aparece en la pantalla.
5. Presione START/STOP para iniciar la grabación. "DV IN" cambia para "DV IN".
6. Presione START/STOP nuevamente para activar el modo de pausa de grabación. "DV IN" retorna a "DV IN".

### NOTAS:

- La copia digital es realizada en el modo de sonido grabado en la cinta original, independientemente del ajuste actual "SOUND MODE" (☞ p. 25).
- Durante la copia digital, ninguna señal es emitida del conector AV OUT.

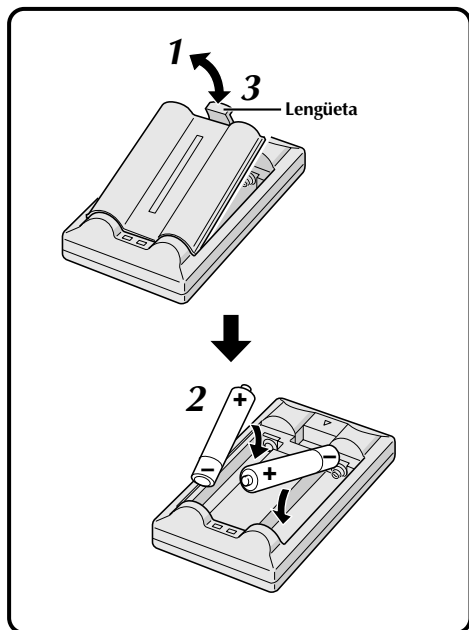

El control remoto con funciones completas puede operar a distancia esta cámara de video así como también las operaciones básicas (reproducción, parada, pausa, avance rápido y rebobinado) de su VCR. El control remoto hace posible funciones adicionales de reproducción.

### Colocación de la pila

El control remoto utiliza dos pilas de tamaño "AAA (R03)". Consulte "Precauciones generales de las pilas" (☞ p. 69).

- 1** Retire la tapa del compartimiento de pilas mientras levanta la lengüeta como en la ilustración.
- 2** Inserte dos pilas de tamaño "AAA (R03)" en la dirección correcta.
- 3** Recoloque la tapa del compartimiento de pilas.

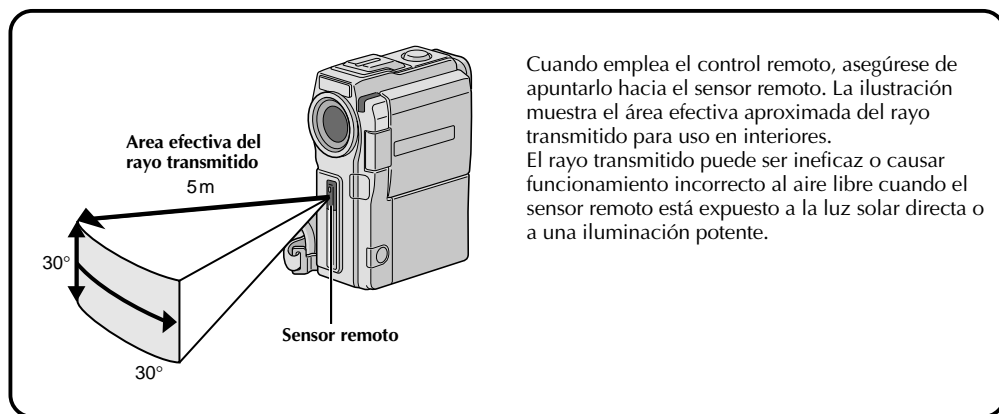

Cuando emplea el control remoto, asegúrese de apuntarlo hacia el sensor remoto. La ilustración muestra el área efectiva aproximada del rayo transmitido para uso en interiores.

El rayo transmitido puede ser ineficaz o causar funcionamiento incorrecto al aire libre cuando el sensor remoto está expuesto a la luz solar directa o a una iluminación potente.

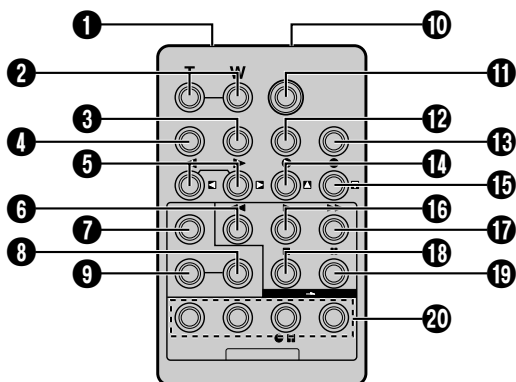

Botones	Funciones	
	Con el conmutador POWER de la cámara de video colocado en la posición de cámara ("CAMERA").	Con el conmutador POWER de la cámara de video colocado en "PLAY/PC".
1 Ventanilla de transmisión del rayo infrarrojo	Transmite el rayo de señales.	
2 Botones del zoom (T/W)	Alejamiento/acercamiento de la imagen (☞ p. 19)	Alejamiento/acercamiento de la imagen (☞ p. 48)
3 Botón de indicación (DISPLAY)	—	☞ p. 51
4 Botón de cambio (SHIFT)	—	☞ p. 48, 50
5 Botones de rebobinado/avance lento (SLOW) Botones izquierda/derecha	— —	☞ p. 48 ☞ p. 48
6 Botón REW	—	Rebobinado/búsqueda rápida regresiva (☞ p. 36)
7 Botón de fundido/reemplazo de imagen (FADE/WIPE)	—	☞ p. 52
8 Botón de activación/desactivación de efectos (EFFECT ON/OFF)	—	☞ p. 49
9 Botón de efecto (EFFECT)	—	☞ p. 49
10 Conector de entrada de pausa (PAUSE IN)	—	☞ p. 51
11 Botón de inicio/parada (START/STOP)	Funciona de la misma forma que START/STOP de una cámara de video.	
12 Botón de ajuste MBR (MBR SET)	—	☞ p. 50
13 Botón SNAPSHOT	Funciona de la misma manera que SNAPSHOT en la cámara de video.	
14 Botón de subir Botón INSERT*	— —	☞ p. 48 —
15 Botón de bajar Botón de copia de audio (A.DUB)	— —	☞ p. 48 ☞ p. 56
16 Botón PLAY	—	Inicia la reproducción (☞ p. 36)
17 Botón FF	—	Avance rápido/búsqueda rápida progresiva (☞ p. 36)
18 Botón STOP	—	Parada (☞ p. 36)
19 Botón PAUSE	—	Pausa (☞ p. 48)
20 Botones de edición R.A. (R.A.EDIT)	—	☞ p. 50 – 55

\* Esta función no es disponible con esta cámara de video.

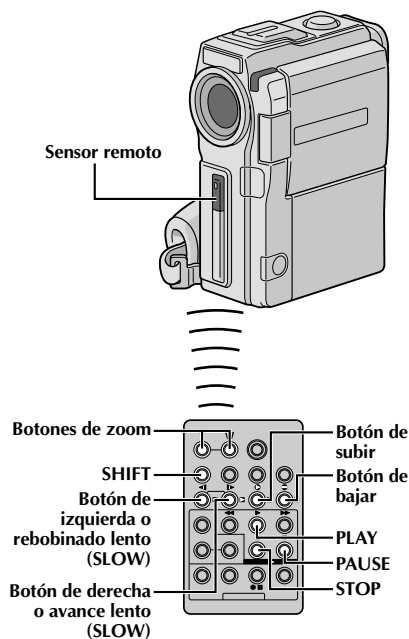

Reproducción normal



Presione T



Para mover la imagen, presione **▶** (derecha) mientras mantiene presionado **SHIFT** hacia abajo.

### FUNCION: Reproducción en cámara lenta

#### PROPOSITO:

Permitirle la búsqueda en velocidad lenta en cualquier dirección durante la reproducción.

#### OPERACION:

- 1) Para cambiar de reproducción normal a cámara lenta, presione **SLOW** (**◀** o **▶**) más de aprox. 2 segundos. Después de aprox. 1 minuto en rebobinado lento o aprox. 2 minutos en avance lento, se reanuda la reproducción normal.
  - Para parar la reproducción en cámara lenta, presione **PLAY** (**▶**).

#### NOTAS:

- También puede activar la reproducción en cámara lenta desde la reproducción fija presionando **SLOW** durante más de 2 segundos aprox.
- Durante la reproducción en cámara lenta y debido al procesamiento de imagen digital, la imagen puede tener un efecto de mosaico.
- Después que mantenga presionado **SLOW** (**◀** o **▶**), puede aparecer una imagen fija durante unos pocos segundos, y luego una pantalla azul puede seguir durante unos pocos segundos. Esto no es un fallo.
- Puede haber un pequeño margen entre el punto seleccionado para inicio de la reproducción en cámara lenta y el punto de inicio actual para la reproducción en cámara lenta.
- Durante la reproducción en cámara lenta ocurrirán disturbios en el video y la imagen podrá parecer inestable, especialmente con imágenes estacionarias. Esto no es una falla.
- Durante la reproducción en cámara lenta, presione **PAUSE** (**⏏**) para interrumpir la reproducción.

### FUNCION: Reproducción cuadro por cuadro

#### PROPOSITO:

Permitirle la búsqueda cuadro por cuadro durante la reproducción.

#### OPERACION:

- 1) Para cambiar de reproducción normal a la reproducción cuadro por cuadro, presione **SLOW** (**▶**) reiteradamente para avanzar o presione **SLOW** (**◀**) reiteradamente para retroceder. Cada vez que sea presionado, el cuadro será reproducido.

#### NOTA:

También puede activar la reproducción cuadro por cuadro desde la reproducción fija presionando **SLOW** (**◀** o **▶**) reiteradamente.

### FUNCION: Zoom de reproducción

#### PROPOSITO:

Amplificar la imagen grabada hasta 10X en cualquier momento de la reproducción.

#### OPERACION:

- 1) Presione **PLAY** (**▶**) para encontrar la escena de interés.
- 2) Presione los botones zoom (**T/W**) en el control remoto. Asegúrese que el control remoto esté apuntado hacia el sensor remoto de la cámara de video. Presionando **T** activa el enfoque en primer plano.
- 3) Usted puede mover la imagen dentro de la pantalla para encontrar una sección particular de la fotografía. Mantenga presionado **SHIFT** y presione **◀** (izquierda), **▶** (derecha), **▲** (arriba) o **▼** (abajo).
  - Para finalizar el zoom, mantenga presionado **W** hasta que la amplificación retorne a normal. O presione **STOP** (**■**) y luego presione **PLAY** (**▶**).

#### NOTAS:

- El zoom puede ser empleado durante la reproducción en cámara lenta o de imagen fija.
- Debido al procesamiento de imagen digital la imagen puede presentar calidad reducida.



## PLAYBACK EFFECT

## ▶OFF

- 1 CLASSIC FILM
- 2 B/W MONOTONE
- 3 SEPIA
- 4 STROBE
- 5 VIDEO ECHO

Menú de selección  
PLAYBACK  
EFFECT

Sensor remoto

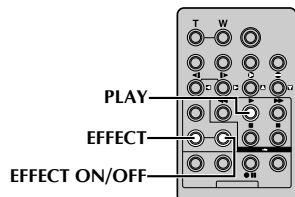
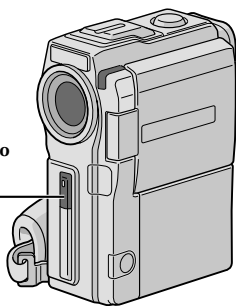
**FUNCION: Efectos especiales de reproducción****PROPOSITO:**

Permitirle agregar efectos creativos a la imagen reproducida.

**OPERACION:**

- 1) Para iniciar la reproducción, presione **PLAY** (▶).
- 2) Apunte el control remoto hacia el sensor remoto de la cámara de vídeo y presione **EFFECT**. El menú de selección **PLAYBACK EFFECT** aparece.
- 3) Mueva la barra iluminada hacia el efecto deseado presionando **EFFECT**. La función seleccionada se activa y después de 2 segundos el menú desaparece.
  - Para desactivar el efecto seleccionado presione **EFFECT ON/OFF** en el control remoto. El presionarlo otra vez reactiva el efecto seleccionado.
  - Para cambiar el efecto seleccionado, repita desde el paso 2 de arriba.

**NOTA:**

Los efectos que pueden ser utilizados durante la reproducción son: Película clásica, blanco y negro, sepia, efecto estroboscópico y eco de vídeo. Los efectos funcionan de la misma manera en la reproducción y en la grabación. Para más información, refiérase a la página 33.

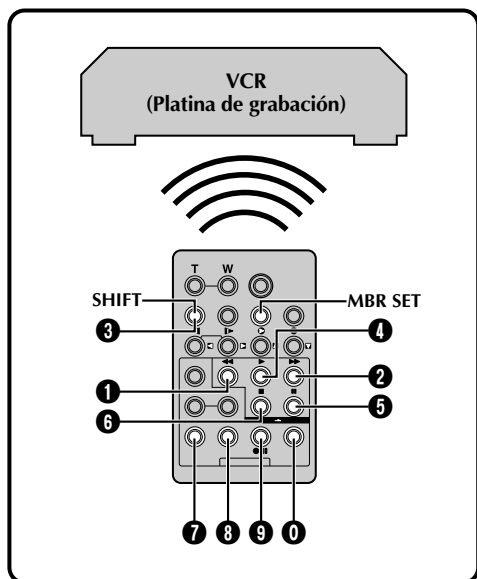

## Edición por montaje aleatorio [Edición R.A.]

Utilizando su cámara de video como reproductor fuente usted puede crear fácilmente videos editados. Es posible seleccionar un máximo de 8 "cortes" para edición automática en cualquier orden que desee. La edición R.A. se realiza más fácilmente cuando se instala un MBR (control remoto para múltiples marcas) para operar su marca de VCR (vea la LISTA DE CODIGOS DEL VCR), pero también puede ser realizada operando el VCR manualmente. Antes de la operación, asegúrese que la pila de litio esté colocada en el control remoto (☞ p. 46).

## AJUSTE DEL CODIGO DEL CONTROL REMOTO/VCR

**1** Desconecte la alimentación del VCR y apunte el control remoto hacia el sensor infrarrojo del VCR. Luego, refiriéndose a la LISTA DE CODIGOS DEL VCR, mantenga presionado **MBR SET** y presione el botón (A), después el (B). El código queda automáticamente ajustado una vez que usted suelta **MBR SET** y se conecta la alimentación del VCR.

**2** Asegúrese de que la alimentación del VCR esté conectada. Luego mantenga presionado **SHIFT**, y presione el botón correspondiente a la función deseada en el control remoto. Las funciones que el control remoto puede operar son: PLAY, STOP, PAUSE, FF, REW y VCR REC STBY (no es necesario presionar **SHIFT** para esta última).

*Ahora usted está listo para intentar la edición de conjuntos aleatorios.*

### IMPORTANTE

Aunque el MBR es compatible con los VCR de JVC, y con los de otros muchos fabricantes, puede no funcionar con el suyo o puede ofrecer funciones limitadas.

### NOTAS:

- Si la alimentación del VCR no queda conectada en el paso 1, intente otro código de la LISTA DE CODIGOS DEL VCR.
- Algunas marcas de VCR no conectan la alimentación automáticamente. En este caso, conecte manualmente la alimentación e intente el paso 2.
- Si el control remoto no es capaz de controlar el VCR, utilice los controles del VCR.
- Cuando se agoten las baterías del control remoto, la marca de VCR que haya ajustado se borrará. En tal caso, sustituya la batería vieja por una nueva y vuelva a ajustar la marca.

### LISTA DE CODIGOS DEL VCR

NOMBRE DE LA MARCA VCR	BOTONES (A) (B)	NOMBRE DE LA MARCA VCR	BOTONES (A) (B)
GE	1 1	PHILIPS	3 3
	9 2		7 2
	9 0	PANASONIC	1 3
	9 4		1 7
HITACHI	6 6	1 1	9 4
	6 3	1 8	
JVC A B C	9 1	RCA	9 2
	9 6		9 4
	9 3		6 6
MAGNAVOX	9 5	6 3	9 0
	1 1	SANYO	3 6
	7 1		3 5
	7 6	SHARP	1 5
	1 0		
MITSUBISHI	6 7	SONY	6 5
	6 8		6 0
NEC	3 7	3 9	3 1
	3 8	TOSHIBA	6 9
PHILIPS	1 9		6 1
	9 5	ZENITH	1 6
	1 1		
	9 4		
9 1			
9 6			
1 2			

**EFFECTUE LAS CONEXIONES**

Refiérase también a las págs. 40 y 41.

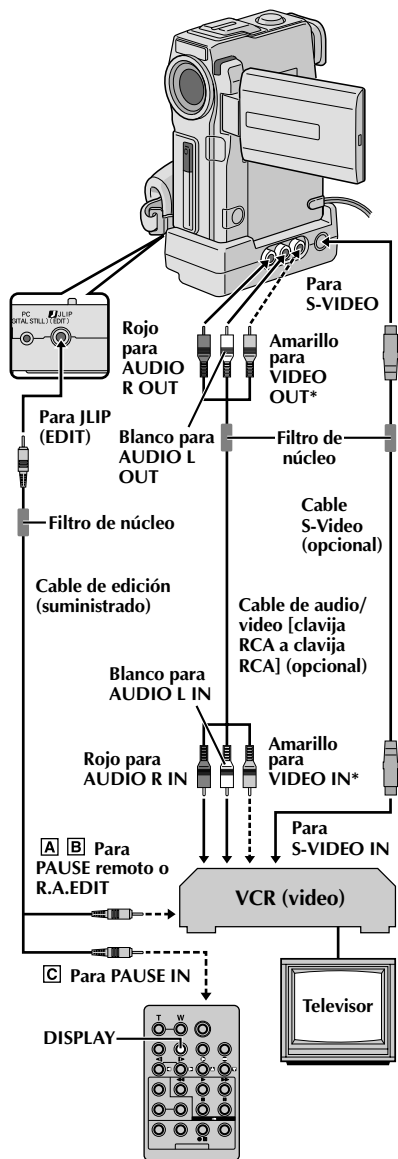

- 1** **A** Un VCR de JVC que está equipado con un conector de pausa remota . . .  
... conecte el cable de edición al terminal PAUSE remoto.
- B** Un VCR de JVC que no está equipado con un conector de pausa remota sino con un conector R.A.EDIT . . .  
... conecte el cable de edición al conector R.A.EDIT.
- C** Un VCR que no sea el de arriba . . .  
... conecte el cable de edición al conector de entrada de pausa del.

**2** Inserte una cinta grabada en la cámara de video y ajuste el conmutador **POWER** en "**PLAY/PC**", mientras presiona el botón de bloqueo ubicado en el conmutador.

**3** Conecte la alimentación del VCR, inserte una cinta para grabar y active el modo AUX (refiérase a las instrucciones del VCR).

**NOTAS:**

- Antes de la edición por montaje aleatorio asegúrese de que las indicaciones no aparezcan en el monitor de TV. Si aparecen, serán grabadas en la nueva cinta.

**Para seleccionar la visualización o no de la siguiente indicación en el TV conectado . . .**

- Fecha/hora  
.... ajuste "DATE/TIME" en "AUTO", "ON" u "OFF" en la pantalla de menú (☞ p. 37).
- Código de tiempo  
.... ajuste "TIME CODE" en "ON" u "OFF" en la pantalla de menú (☞ p. 37).
- Indicaciones de modo de sonido de reproducción, velocidad de la cinta y curso de la cinta  
.... ajuste "ON SCREEN" en "LCD" o "SIMPLE" en la pantalla de menú (☞ p. 37). O presione **DISPLAY** en el control remoto.

- El cable de S-video y el cable de audio/video (clavija RCA a clavija RCA) son opcionales. Asegúrese de utilizar lo siguiente:

- Cable de S-Video: YTU94146A
- Cable de audio/video (clavija RCA a clavija RCA): YTU94147A

Consulte al centro de servicio JVC descrito en la hoja incluida en el paquete para detalles sobre su disponibilidad. Asegúrese de conectar los extremos con un filtro de núcleo a la cámara de video. El filtro de núcleo reduce interferencias.

- Cuando edite en una VCR equipada con el conector de entrada DV, el cable DV puede ser conectado, en vez del cable S-video y el cable de audio/video.
- Usted puede utilizar el conector AV OUT de la cámara de video para la conexión.

\*Conecte cuando el cable S-Video no esté en uso.

**ATENCIÓN PARA EL CABLE DE EDICIÓN**

- Tenga cuidado de no confundirlo con el cable JLIP (☞ p. 6).
- Asegúrese de conectar el extremo con el filtro de núcleo a la cámara de video.

Programa

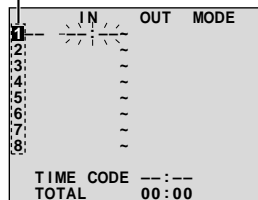

Menú de edición por montaje aleatorio

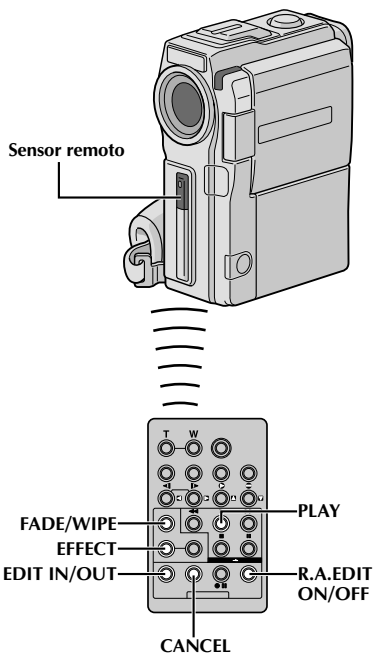

## SELECCIONE LAS ESCENAS

- 4 Apunte el control remoto hacia el sensor remoto de la cámara de video. Presione **PLAY** (▶) y luego presione **R.A.EDIT ON/OFF** en el control remoto. Aparece el menú de edición por montaje aleatorio.
- 5 Cuando utilice un efecto de fundido/reemplazo al comienzo de la escena, presione **FADE/WIPE** en el control remoto.
  - Circule por los efectos presionando repetidamente el botón y deteniéndose cuando visualice el efecto que desea utilizar.
  - No es posible utilizar reemplazo/disolución de imagen al principio del programa 1.
- 6 Al principio de la escena presione **EDIT IN/OUT** en el control remoto. La posición de entrada de edición aparece en el menú de edición por montaje aleatorio.
- 7 Al final de la escena presione **EDIT IN/OUT**. La posición de corte de edición aparece en el menú de edición por montaje aleatorio.
- 8 Cuando utilice un efecto de fundido/reemplazo en el final de la escena, presione **FADE/WIPE**.
  - Circule por los efectos presionando el botón repetidamente y deténgase cuando visualice el efecto que desee.
  - Si seleccionó un efecto de fundido/reemplazo de imagen en el punto de corte de edición, el efecto se aplicará automáticamente al siguiente punto de inserción de edición.
  - Es imposible emplear reemplazo de imagen/disolución al fin de la última escena.
  - Cuando utilice efectos de fundido/reemplazo de imagen, el tiempo será incluido en el tiempo total (esto no se aplica a reemplazo/disolución de imagen).
- 9 Cuando utilice efectos especiales de reproducción, presione **EFFECT** (☰ p. 49).
- 10 Repita los pasos de 6 a 9 para registrar las escenas adicionales.
  - Para cambiar los puntos ya registrados, presione **CANCEL** en el control remoto. Los puntos registrados son borrados uno de cada vez, partiendo del punto más recientemente registrado.
  - Si no está empleando el fundido/reemplazo de imagen o el programa AE con efectos especiales, repita los pasos 6 y 7 solamente.

## NOTAS:

- Cuando seleccione una escena, coloque los puntos de inserción y corte de edición de tal manera que haya una diferencia relativamente grande entre ellos.
- Si el tiempo de búsqueda de un punto de inserción de edición excede los 5 minutos, el modo de pausa de grabación de la platina de grabación se desactivará y la edición no se realizará.
- Si hay porciones sin grabar antes o después de los puntos de inserción y corte de edición, la pantalla de color azul puede quedar incluida en la versión editada.
- Como los códigos de tiempo registran tiempo con precisión de segundos solamente, el tiempo total de los códigos de tiempo puede no coincidir exactamente con el tiempo total del programa.
- El desconectar la alimentación de la cámara de video borra todos los puntos registrados de inserción y corte de edición.
- Si usted utiliza el modo sepia o blanco y negro desde el programa AE con efectos especiales no podrá usar disolución ni fundido en blanco y negro. En este caso el indicador de disolución o de fundido en blanco y negro comienza a parpadear. Una vez que registra el próximo punto de inserción de edición, el modo se desactiva. Para combinar estos modos, utilice sepia o blanco y negro durante la grabación y luego utilice disolución o fundido en blanco y negro durante la edición por montaje aleatorio.
- No es posible utilizar efectos de fundido/reemplazo de imagen y el programa AE con efectos especiales durante la edición por montaje aleatorio empleando un cable DV.

EDICION AUTOMATICA EN UN VCR

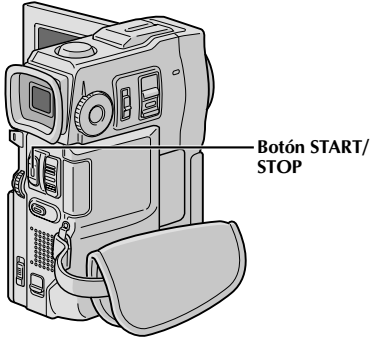

	IN	OUT	MODE
1	00:25	02:05	IP
2	07:18	08:31	
3	03:33	05:53	B/W
4	09:30	13:15	
5	15:55	16:20	
6			
7			
8			

TIME CODE 16:30  
TOTAL 9:39

Menú de edición por montaje aleatorio

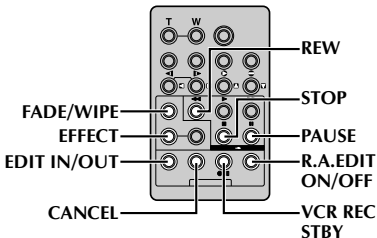
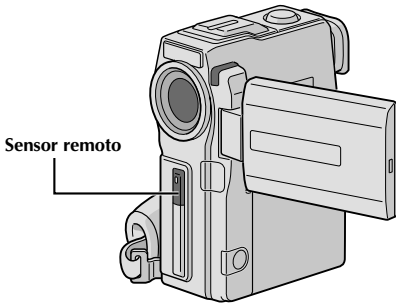

- 11** Rebobine la cinta en la cámara de video hasta el principio de la escena que desea editar y presione **PAUSE (II)**.
- 12** Apunte el control remoto hacia el panel frontal del VCR y presione **VCR REC STBY (● II)**, o active manualmente el modo de pausa de grabación del VCR.
- 13** Presione **START/STOP** en la cámara de video. La edición procede como se la programó hasta el fin de la última escena registrada.
  - El presionar **START/STOP** en el control remoto no inicia la edición.
  - Cuando la copia ha terminado, la cámara de video ingresa en el modo de pausa, y el grabador ingresa en el modo de pausa de grabación.
  - Si usted no registra el punto de corte de edición, la cinta será copiada automáticamente hasta el fin.
  - Si usted opera la cámara durante la edición automática, el VCR ingresará en el modo de pausa de grabación y la edición automática será interrumpida.
- 14** Active el modo de parada en la cámara de video y en el VCR. Para que desaparezca la indicación del contador de edición de conjuntos aleatorios, presione **R.A.EDIT ON/OFF** en el control remoto.

NOTAS:

- El presionar **R.A.EDIT ON/OFF** en el control remoto borra todos los ajustes registrados durante la edición por montaje aleatorio.
- Cuando el cable de edición está conectado al conector de entrada de pausa del control remoto durante la copia, asegúrese de que el control remoto esté apuntado al sensor del VCR y que el trayecto entre los dos no esté obstruido.
- La edición por montaje aleatorio puede no funcionar correctamente cuando emplea una cinta que incluye varios códigos de tiempo duplicados (ver p. 20).

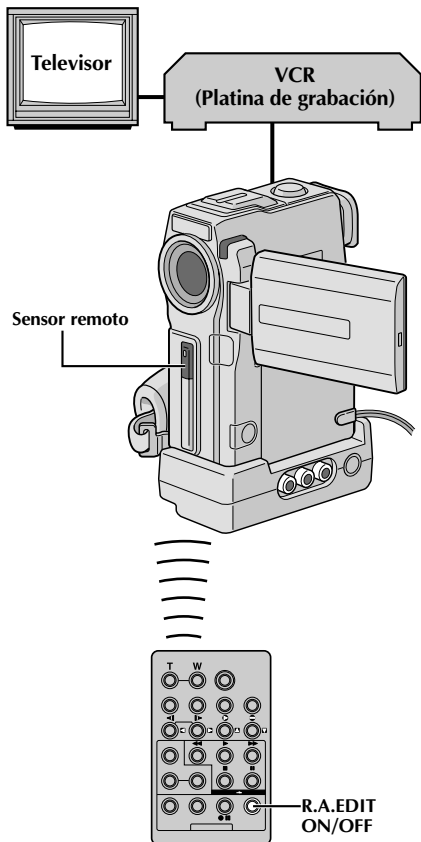
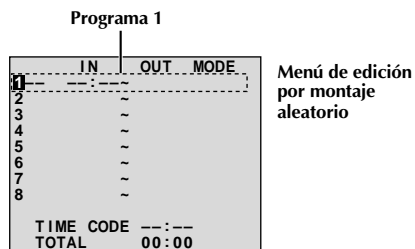

## Para una edición más precisa

Algunos VCR efectúan la transición del modo de pausa de grabación al de grabación más rápido que otros. Aunque usted comience la edición en la cámara de video y el VCR exactamente al mismo tiempo, podrá perder escenas deseadas o hallar que ha grabado escenas que no desea. Para lograr una cinta bien editada, confirme y ajuste la sincronización de la cámara de video de acuerdo con la del VCR.

## DIAGNOSIS DEL VCR EN BASE A LA SINCRONIZACION DE LA CAMARA DE VIDEO

- 1 Reproduzca la cinta en la cámara de video y apunte el control remoto hacia el sensor remoto de la cámara de video y presione **R.A.EDIT ON/OFF**. Aparecerá el menú de edición por montaje aleatorio.
- 2 Efectúe la edición por montaje aleatorio en el programa 1 exclusivamente. Para verificar la sincronización entre el VCR y la cámara de video, seleccione el principio de una transición de escena como el punto de inserción de edición.
- 3 Reproduzca la escena copiada.
  - Si quedaron grabadas algunas imágenes de la escena anterior a la transición que usted seleccionó como punto de inserción de edición, ello significa que su VCR pasa demasiado rápido del modo de pausa de grabación al de grabación.
  - Si la escena que usted intentó copiar está iniciada, el VCR será lento para iniciar la grabación.

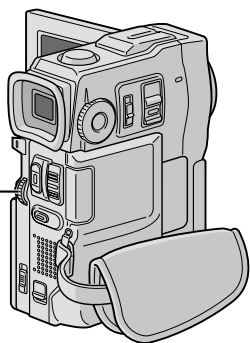

Disco MENU

## Indicación

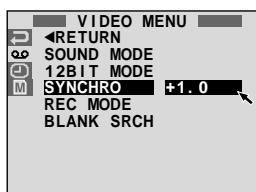

## AJUSTE DEL VCR EN BASE A LA SINCRONIZACION DE LA CAMARA DE VIDEO

- 4** Apunte el control remoto hacia el sensor remoto de la cámara de video y presione **R.A.EDIT ON/OFF** para borrar el menú de edición por montaje aleatorio y presione **MENU**. La pantalla de menú aparece.
- 5** Gire **MENU** para seleccionar "**DISC**" y presiónelo. El menú "VIDEO MENU" aparece. Luego, gírelo hacia "SYNCHRO" y presiónelo. Se iluminará el valor de "SYNCHRO".
- 6** Basado en los diagnósticos realizados (ver p. 54), usted puede ahora adelantar el tiempo de grabación del VCR girando **MENU** hacia "+". Usted puede también retardar el tiempo de grabación del VCR girando **MENU** hacia "-". Los límites de ajuste van de -1,3 a +1,3 segundos en incrementos de 0,1 segundo. Presione **MENU** para finalizar el ajuste.
- 7** Gire **MENU** para seleccionar "**<RETURN**" y presiónelo dos veces. Ahora efectúe la edición por montaje aleatorio comenzando por el paso **4** en la página 52.

### NOTAS:

- Antes de efectuar la edición por montaje aleatorio realice algunas pruebas para verificar que el valor que usted ha ingresado es adecuado o no y efectúe los ajustes de acuerdo a ello.
- Dependiendo del grabador, puede haber situaciones en las que la diferencia de sincronización no puede ser completamente corregida.

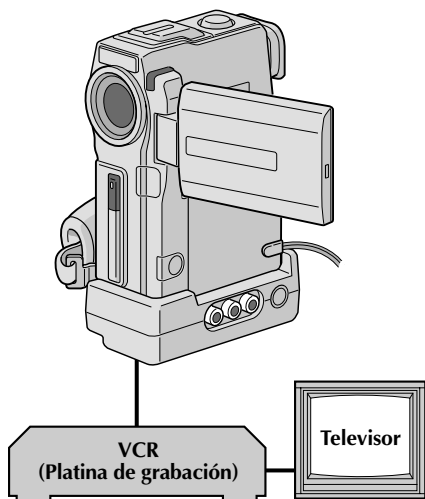

## Indicación



Modo de espera de copia de audio

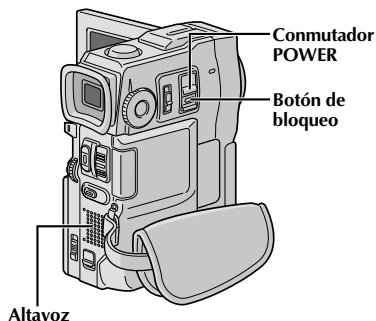

## Copia de audio

La pista de audio puede ser modificada a medida sólo cuando se la graba en el modo de 12 bits (☞ p. 25).

## NOTAS:

- La copia de audio no es posible en una cinta grabada en 16 bits, en una cinta grabada en el modo LP o en una porción sin grabar de la cinta.
- Para efectuar la copia de audio mirando el televisor, efectúe las conexiones (☞ p. 40).

- 1 Reproduzca la cinta para ubicar el punto dónde iniciará la edición y presione **PAUSE (II)**.
- 2 Manteniendo presionado **A.DUB (⊖)** en el control remoto, presione **PAUSE (II)**. Aparece "II⊖".
- 3 Presione **PLAY (▶)**, y luego comience la "narración". Hable en el micrófono.
  - Para hacer una pausa durante la copia, presione **PAUSE (II)**.
- 4 Para parar la copia de audio, presione **PAUSE (II)** y luego **STOP (■)**.

## Para escuchar el sonido copiado durante la reproducción . . .

... ajuste "12BIT MODE" en "SOUND 2" o "MIX" en la pantalla de menú (☞ p. 37, 38).

## NOTAS:

- La regrabación de audio también es posible utilizando un micrófono opcional conectado al conector MIC de la estación de anclaje. El cable de audio suministrado reduce la interferencia.
- El sonido no se oye por el altavoz durante la copia de audio. Para oír el sonido conecte los auriculares opcionales al conector AV OUT.
- Cuando utilice un micrófono o auriculares opcional(es), asegúrese de conectarlo(s) al cable de audio suministrado con un filtro de núcleo instalado para reducir interferencias (☞ p. 7).
- Mientras el micrófono opcional está conectado es imposible emplear el micrófono incorporado.
- Cuando edita en una cinta que fue grabada en 12 bits, las bandas de sonido vieja y nueva son grabadas independientemente.
- Si usted copia sobre un espacio sin grabar de la cinta, el sonido puede quedar interrumpido. Asegúrese de editar sólo las áreas grabadas.
- Si se produce acoplo o pitido durante la reproducción en TV, separe el micrófono de la cámara de video del TV, o reduzca el volumen del TV.
- Si usted cambia de 12 bits a 16 bits durante la grabación y luego utiliza la cinta para copia de audio, la copia no podrá realizarse desde el punto en que comenzó a grabar en 16 bits.
- Durante la copia de audio cuando la cinta se mueve hacia escenas grabadas en el modo LP, las escenas grabadas en 16 bits o una porción sin grabar, la copia de audio para (☞ p. 68).

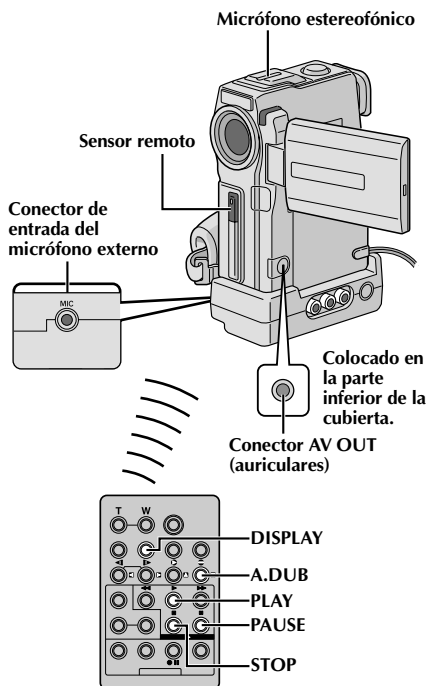



## Después de usar

- 1** Desactive la cámara de video.

---

- 2** Deslice hacia abajo y mantenga **OPEN/EJECT** en dirección a la flecha, luego extraiga la cubierta del portacassette para abrirla hasta que se trabaje. El portacassette se abre automáticamente. Extraiga el cassette.

---

- 3** Presione "PUSH HERE" para cerrar el portacassette.
  - Una vez que el portacassette esté cerrado, se retraerá automáticamente hacia el interior. Espere hasta que entre completamente antes de cerrar la cubierta del portacassette.

---

- 4** Deslice hacia abajo **BATT. RELEASE** ① y retire la batería ② ③.

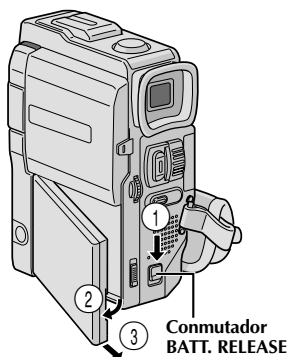
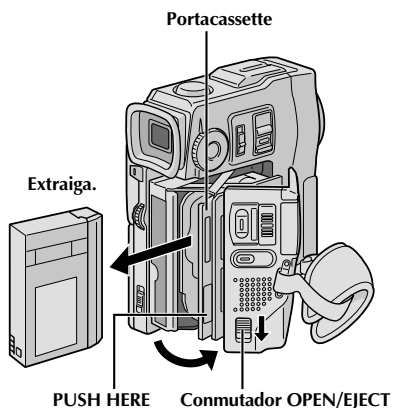

## Limpeza de la cámara de video

- 1** Para limpiar el exterior, límpielo suavemente con un paño suave. Humedezca el paño en agua jabonosa diluída y retuérzalo bien para limpiar la suciedad. Luego seque con un paño seco.

---

- 2** Abra el monitor LCD. Limpie cuidadosamente con un paño suave. Tome precauciones para no dañar el monitor. Cierre el monitor LCD.

---

- 3** Para limpiar el objetivo, utilice un cepillo soplador y después límpielo suavemente con papel para limpieza de objetivos.

---

- 4** Extraiga completamente el visor.

---

- 5** Abra la escotilla de limpieza del visor en el sentido de la flecha ①. Inserte una sopladora de objetivos o un paño suave dentro de la abertura en la latera del visor y limpie el interior del mismo ②.

---

- 6** Cierre la escotilla hasta que encaje en el lugar y empuje el visor de vuelta hacia dentro.

### NOTAS:

- Evite utilizar agentes fuertes de limpieza tales como bencina o alcohol.
- La limpieza debe ser efectuada sólo después de haber extraído el paquete de pilas o de desconectar cualquier otra unidad de alimentación.
- Si se deja el objetivo sucio, puede crecer moho.
- Cuando emplee un paño limpiador o con tratamiento químico refiérase a las precauciones de cada producto.

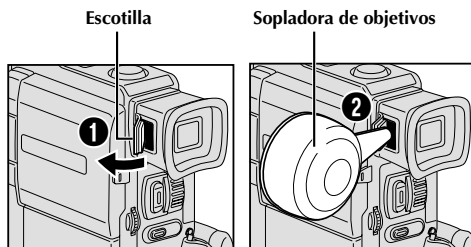

Si después de seguir los pasos en la tabla de abajo el problema persiste, consulte con su agente JVC más cercano.

La cámara de video es un mecanismo controlado por un microcomputador. El ruido y la interferencia externa (proveniente de un TV, radio, etc.), puede evitar que funcione correctamente. En tales casos, primero desconecte la unidad de alimentación de la cámara de video (batería, adaptador/cargador de CA, etc.), y espere unos minutos, luego vuelva a conectarla y proceda normalmente desde el principio.

SINTOMA	CAUSAS POSIBLES	ACCION CORRECTIVA
1. No hay alimentación.	1. <ul style="list-style-type: none"> <li>• La alimentación no está correctamente conectada.</li> <li>• La batería está agotada.</li> <li>• El monitor LCD no está abierto completamente o el visor no está estirado totalmente durante la grabación.</li> </ul>	1. <ul style="list-style-type: none"> <li>• Conecte firmemente el adaptador/cargador de CA (☞ p. 9).</li> <li>• Reemplace la batería agotada por una cargada (☞ p. 8, 9).</li> <li>• Abra el monitor LCD completamente o extraiga el visor.</li> </ul>
2. Aparece "SET DATE/TIME!".	2. <ul style="list-style-type: none"> <li>• La pila de litio del reloj no está instalada o está descargada.</li> <li>• La fecha/hora previamente ajustados fueran apagadas.</li> </ul>	2. <ul style="list-style-type: none"> <li>• Conecte la cámara de video a un toma de corriente alterna utilizando el adaptador/cargador de CA durante más de 24 horas para cargar la batería de litio del reloj (☞ p. 11).</li> </ul>
3. No se puede realizar la grabación.	3. <ul style="list-style-type: none"> <li>• La lengüeta de seguridad de grabación del cassette está colocada en "SAVE".</li> <li>• El conmutador <b>POWER</b> está colocado en "<b>PLAY/PC</b>" u "OFF".</li> <li>• Aparece "TAPE END".</li> <li>• La cubierta del portacassette está abierta.</li> </ul>	3. <ul style="list-style-type: none"> <li>• Ajuste el conmutador de protección de borrado de la cinta en "REC" (☞ p. 12).</li> <li>• Coloque el conmutador <b>POWER</b> en "<b>CAMERA</b>" (☞ p. 14).</li> <li>• Reemplace por un cassette nuevo (☞ p. 12).</li> <li>• Cierre la cubierta del portacassette.</li> </ul>
4. No hay reproducción de imagen.	4. <ul style="list-style-type: none"> <li>• La cámara de video no recibe alimentación, o hay algún otro fallo.</li> </ul>	4. <ul style="list-style-type: none"> <li>• Desconecte la alimentación de la cámara de video y conéctela otra vez (☞ p. 16).</li> </ul>
5. Algunas funciones no están disponibles empleando <b>MENU</b> .	5. <ul style="list-style-type: none"> <li>• El conmutador de operación está colocado en "<b>A</b>".</li> </ul>	5. <ul style="list-style-type: none"> <li>• Ajuste el conmutador de operación en "<b>M</b>" (☞ p. 14).</li> </ul>
6. El enfoque no se ajusta automáticamente.	6. <ul style="list-style-type: none"> <li>• El enfoque está colocado en el modo manual.</li> <li>• La grabación fue realizada en un lugar oscuro, o el contraste era insuficiente.</li> <li>• El objetivo está sucio o cubierto por condensación.</li> </ul>	6. <ul style="list-style-type: none"> <li>• Coloque el enfoque en el modo automático (☞ p. 21).</li> <li>• Limpie el objetivo y compruebe el enfoque otra vez (☞ p. 57).</li> </ul>
7. El cassette no puede ser colocado correctamente.	7. <ul style="list-style-type: none"> <li>• El cassette está en posición incorrecta.</li> <li>• La carga de la batería es insuficiente.</li> </ul>	7. <ul style="list-style-type: none"> <li>• Colóquelo en la posición correcta (☞ p. 12).</li> <li>• Coloque una batería cargada (☞ p. 8, 9).</li> </ul>
8. En el modo de 5 segundos, la grabación finaliza antes de haber transcurrido los 5 segundos.	8. <ul style="list-style-type: none"> <li>• El modo de 5 segundos está ajustado en "ANIM." en la pantalla de menú.</li> </ul>	8. <ul style="list-style-type: none"> <li>• Seleccione "5S" en la pantalla de menú (☞ p. 29).</li> </ul>
9. El modo fotografiado no puede ser utilizado.	9. <ul style="list-style-type: none"> <li>• El modo comprimido está seleccionado.</li> </ul>	9. <ul style="list-style-type: none"> <li>• Desactive el modo comprimido (☞ p. 26).</li> </ul>

SINTOMA	CAUSAS POSIBLES	ACCION CORRECTIVA
<p><b>10.</b> El color del fotografiado parece extraña.</p>	<p><b>10.</b> • La fuente de luz o el sujeto no incluye el color blanco. O existen varias fuentes de luz diferentes atrás del sujeto. • El modo sepia o el modo blanco y negro está activado.</p>	<p><b>10.</b> • Localice un sujeto blanco y componga su filmación de manera que esta también aparezca en el fotograma (☞ p. 18). • Desactive el modo sepia y el modo blanco y negro (☞ p. 32).</p>
<p><b>11.</b> La imagen tomada utilizando el fotografiado es demasiado oscura.</p>	<p><b>11.</b> • La filmación fue efectuada en condiciones de contraluz.</p>	<p><b>11.</b> • Presione el botón <b>BACKLIGHT</b> (☞ p. 34).</p>
<p><b>12.</b> El zoom digital no funciona.</p>	<p><b>12.</b> • Se ha seleccionado el zoom óptico de 10 aumentos. • "P.AE/EFFECT" está ajustado en "VIDEO ECHO" en la pantalla de menú. • "WIDE MODE" está ajustado en "PS-WIDE" en la pantalla de menú. • Los efectos de reemplazo o disolución de imagen están siendo utilizados en la transición de una escena.</p>	<p><b>12.</b> • Ajuste "ZOOM" en "40X" o "200X" en la pantalla de menú (☞ p. 25). • Desactive el modo "VIDEO ECHO" (☞ p. 19, 33). • Desactive el modo "PS-WIDE" (☞ p. 26). • Espere hasta que los efectos de reemplazo o disolución de imagen hayan sido completados (☞ p. 19, 30).</p>
<p><b>13.</b> El programa AE con efectos especiales y los efetos de fundido/reemplazo de imagen no funcionan.</p>	<p><b>13.</b> • El conmutador de operación está ajustado en "A".</p>	<p><b>13.</b> • Ajuste el conmutador de operación en "M" (☞ p. 30, 32).</p>
<p><b>14.</b> El fundido en blanco y negro no funciona.</p>	<p><b>14.</b> • El modo sepia o blanco y negro está activado.</p>	<p><b>14.</b> • Desactive el modo sepia o blanco y negro (☞ p. 30, 32).</p>
<p><b>15.</b> La función de disolución no funciona.</p>	<p><b>15.</b> • El modo sepia, blanco y negro u obturación lenta del programa AE con efectos especiales está activado. • "WIDE MODE" está ajustado en "SQUEEZE" o "PS-WIDE" en la pantalla de menú. • El modo seleccionado previamente del programa AE con efectos especiales fue modificado después de la última escena seleccionada para editar fue registrada.</p>	<p><b>15.</b> • Desactive el modo sepia, blanco y negro u obturación lenta antes de agregar disolución a una transición de escena (☞ p. 30, 32). • Ajuste "WIDE MODE" en el modo "CINEMA" u "OFF" (☞ p. 26). • Asegúrese de seleccionar el modo del programa AE con efectos especiales que desea antes de iniciar la edición (☞ p. 30, 32).</p>
<p><b>16.</b> Las funciones de reemplazo y disolución de imagen no funcionan.</p>	<p><b>16.</b> • Está terminando la última escena seleccionada para edición. • Al fin de la última escena seleccionada para edición, se colocó el conmutador <b>POWER</b> en "OFF". • La alimentación está desconectada.</p>	<p><b>16.</b> • Seleccione reemplazo o disolución de imagen antes de iniciar la grabación. Los efectos se activarán automáticamente (☞ p. 30). • No desconecte la alimentación de la cámara de video después de ajustar el punto de inserción o corte de edición, ya que pueden borrarse (☞ p. 30). • La cámara de video se desconecta automáticamente después de estar 5 minutos en el modo de espera de grabación. Asegúrese de continuar las operaciones dentro de los cinco minutos después de activar el modo de espera de grabación (☞ p. 30).</p>

SINTOMA	CAUSAS POSIBLES	ACCION CORRECTIVA
17. La función de reemplazo de imagen no funciona.	17. • El modo de obturación lenta está activado. • "WIDE MODE" no está ajustado en "OFF".	17. • Desactive el modo de obturador lento o ajuste "WIDE MODE" en "OFF" antes de prepararse para usar el reemplazo de imagen (☞ p. 26, 30, 32).
18. La transición de escena no produce los resultados esperados.	18. • Al usar "reemplazo/disolución de imagen" (☞ p. 30), hay un retardo de una fracción de segundo entre el punto de parada de la grabación anterior y el punto de inicio de la disolución. Esto es normal, aunque este pequeño retardo se vuelve especialmente notable cuando se filma un objeto que se mueve rápidamente o una inclinación rápida de la cámara.	18.  _____
19. El modo de eco de video no funciona.	19. • La función de reemplazo o disolución de imagen está siendo utilizada. • "WIDE MODE" está ajustado en "SQUEEZE" o "PS-WIDE" en la pantalla de menú. • Un fundido de aparición o de desaparición está siendo realizado.	19. • Ajuste "WIDE MODE" en el modo "CINEMA" u "OFF" (☞ p. 26). • No intente usar el modo de eco de video durante la transición de escenas (☞ p. 30, 32).
20. Aunque no se haya activado obturación lenta, la imagen luce como si la hubiese activado.	20. • Cuando filme en la oscuridad, la unidad se vuelve altamente sensible a la luz y la imagen tiene un efecto similar a obturación lenta.	20. • Si desea que la iluminación luzca más natural, coloque GAIN UP en "AGC" o en "OFF" en la pantalla de menú (☞ p. 25).
21. No aparece el efecto estroboscópico cuando se activa el modo de película clásica o estroboscópico.	21. • La función de reemplazo o disolución de imagen está activada.	21. • No intente utilizar el modo de película clásica o estroboscópico durante la transición de una escena (☞ p. 30, 32).
22. El balance del blanco no puede ser activado.	22. • El modo sepia o blanco y negro está activado.	22. • Desactive el modo sepia o blanco y negro antes de ajustar el balance del blanco (☞ p. 32, 35).
23. Cuando filma un sujeto iluminado por una luz brillante, aparecen líneas verticales.	23. • Esto es el resultado de un contraste extremadamente alto y no es un fallo.	23.  _____
24. Cuando la pantalla está bajo la luz solar directa durante la filmación, se vuelve roja o negra durante un instante.	24. • Esto no es una falla.	24.  _____
25. Durante la grabación no se visualiza la fecha/hora.	25. • "DATE/TIME" está colocado en "OFF" en la pantalla de menú. • La grabación de sí mismo es ejecutada.	25. • Coloque "DATE/TIME" en "ON" en la pantalla de menú (☞ p. 27). • Durante la grabación de sí mismo, la fecha/hora no aparece (☞ p. 17).
26. Los indicadores y mensajes no aparecen en pantalla.	26. • "ON SCREEN" está ajustado en "SIMPLE" o "TIME CODE" está ajustado en "OFF" en la pantalla de menú.	26. • Ajuste "ON SCREEN" en "LCD" o "LCD/TV" y ajuste "TIME CODE" en "ON" en la pantalla de menú (☞ p. 27, 37).

SINTOMA	CAUSAS POSIBLES	ACCION CORRECTIVA
<p>27. Las imágenes en el monitor LCD aparecen oscuras o blancas.</p>	<p>27. • En lugares sujetos a bajas temperaturas, las imágenes pueden oscurecerse debido a las características del monitor LCD. Cuando ocurra ésto, los colores mostrados difieren de los grabados. Esto no es un defecto de la cámara de video.</p> <ul style="list-style-type: none"> <li>• Cuando la luz fluorescente del monitor LCD llega al fin de su vida de servicio, las imágenes en el monitor LCD se oscurecen. Consulte con su agente JVC más cercano.</li> </ul>	<p>27. • Ajuste el brillo y el ángulo del monitor LCD (☞ p. 16, 17).</p>
<p>28. La parte trasera del monitor LCD está caliente.</p>	<p>28. • La luz empleada para iluminar el monitor LCD hace que éste se caliente.</p>	<p>28. • Cierre el monitor LCD para apagarlo o coloque el conmutador <b>POWER</b> en "OFF" y deje que la unidad se enfríe.</p>
<p>29. Los indicadores y el color de la imagen en el monitor LCD no son claros.</p>	<p>29. • Esto puede ocurrir cuando presiona la superficie o el borde del monitor LCD.</p>	<p>29</p> <hr style="width: 10%; margin-left: auto; margin-right: 0;"/>
<p>30. Las indicaciones en el monitor LCD o el visor parpadean.</p>	<p>30. • Ciertos efectos de fundido/reemplazo de imagen, ciertos modos del programa AE con efectos especiales, estabilizador de imagen ("DIS") y otras funciones que no pueden ser empleadas conjuntamente fueron seleccionadas al mismo tiempo.</p>	<p>30. • Lea las secciones que explican los efectos de fundido/reemplazo de imagen, ciertos modos del programa AE con efectos especiales, estabilizador de imagen ("DIS") (☞ p. 26, 30 – 33).</p>
<p>31. Aparecen puntos brillantes en todo el monitor LCD o en todo el visor.</p>	<p>31. • El monitor LCD y el visor están fabricados con tecnología de alta precisión. Sin embargo, puntos negros o brillantes de luz (roja, verde o azul), pueden aparecer constantemente en el monitor LCD o en el visor. Estos puntos no son grabados en la cinta. Esto no se debe a fallo de la unidad. (Puntos efectivos: más del 99,99%)</p>	<p>31.</p> <hr style="width: 10%; margin-left: auto; margin-right: 0;"/>
<p>32. Durante la grabación, el sonido no puede ser escuchado.</p>	<p>32. • Los auriculares opcionales no están conectados al conector de auriculares.</p> <ul style="list-style-type: none"> <li>• El volumen del sonido del conector de auriculares no fue ajustado apropiadamente. El volumen del sonido en este punto está en el mismo nivel que fue ajustado durante la reproducción.</li> </ul>	<p>32. • Conecte los auriculares opcionales al conector de auriculares (☞ p. 64, 65).</p> <ul style="list-style-type: none"> <li>• Ajuste el volumen del sonido durante la reproducción (☞ p. 36).</li> </ul>
<p>33. Las funciones de reproducción, rebobinado y avance rápido no funcionan.</p>	<p>33. • El conmutador <b>POWER</b> no está colocado en "<b>PLAY/PC</b>".</p>	<p>33. • Coloque el conmutador <b>POWER</b> en "<b>PLAY/PC</b>" (☞ p. 36).</p>
<p>34. La cinta se mueve, pero no hay imágenes.</p>	<p>34. • Su TV posee terminales de entrada AV, pero no activó el modo de VIDEO.</p> <ul style="list-style-type: none"> <li>• La cubierta del portacassette está abierta.</li> </ul>	<p>34. • Active el TV en el canal o modo apropiado para la reproducción de video (☞ p. 40, 41).</p> <ul style="list-style-type: none"> <li>• Cierre la cubierta del portacassette (☞ p. 12).</li> </ul>

SINTOMA	CAUSAS POSIBLES	ACCION CORRECTIVA
35. Las indicaciones en el monitor LCD están distorsionadas.	35. • Durante la reproducción de una porción sin grabar, las indicaciones de búsqueda a alta velocidad y de reproducción de imagen fija en el monitor LCD pueden presentar distorsión. Esto no es un defecto.	35. _____
36. Las imágenes en el monitor LCD fluctúan.	36. • El volumen del altavoz está demasiado alto.	36. • Reduzca el volumen del altavoz (☞ p. 36).
37. Bloques de ruido aparecen durante la reproducción, o no hay ninguna imagen de reproducción y la pantalla queda azul.	37. _____	37. • Limpie las cabezas de video con un cassette de limpieza opcional (☞ p. 70).
38. El monitor LCD, el visor y el objetivo están sucios (ej.: huellas digitales).	38. _____	38. • Límpielos con un paño suave. El limpiarlos con fuerza puede causar daños (☞ p. 57).
39. Aparece una marca desconocida.	39. _____	39. • Vea la sección del manual que explica las indicaciones en el monitor LCD/visor (☞ p. 66 – 68).
40. Aparece una indicación de error (E01 – E06).	40. • Ha ocurrido algún fallo. En este caso las funciones de la cámara de video no pueden ser utilizadas.	40. • Extraiga la unidad de alimentación (batería, etc.) y espere durante unos pocos minutos para que la indicación se borre. Cuando se borre, usted puede continuar empleando la cámara de video. Si la indicación permanece aunque usted repita lo de arriba dos o tres veces, consulte con su agente JVC más cercano.
41. El indicador de carga en el adaptador/cargador de CA no se enciende.	41. • La temperatura de la batería es extremadamente alta/baja. • La carga es difícil en lugares sujetos a temperaturas extremadamente altas/bajas.	41. • Para proteger la batería, se recomienda cargarla en lugares con una temperatura de 10°C a 35°C (☞ p. 69).
42. La imagen no aparece en el monitor LCD.	42. • El visor está estirado. • El brillo del monitor LCD es demasiado reducido.	42. • Empuje el visor de vuelta. • Ajuste el brillo del monitor LCD (☞ p. 16). • Si el monitor está inclinado 180 grados hacia arriba, ábralo completamente (☞ p. 16).
43. Cuando la imagen es impresa en un impresor, aparece una barra negra en la parte inferior de la pantalla.	43. • Esto no es un fallo.	43. • Esto puede ser evitado grabando con el estabilizador de imagen ("DIS") ajustado en "ON" (☞ p. 26).
44. Cuando la cámara de video está conectada a través del conector DV, la cámara de video no funciona.	44. • El cable DV fue enchufado/desenchufado con la alimentación activada.	44. • Desactive la alimentación de la cámara de video y actívela nuevamente, después opérela.
45. Durante el transporte, la tapa del objetivo se abre.	45. _____	45. • No exponga la cámara de video a choques o vibraciones excesivas durante el transporte. • Active la cámara de video y después desactívela. La tapa del objetivo se cerrará.

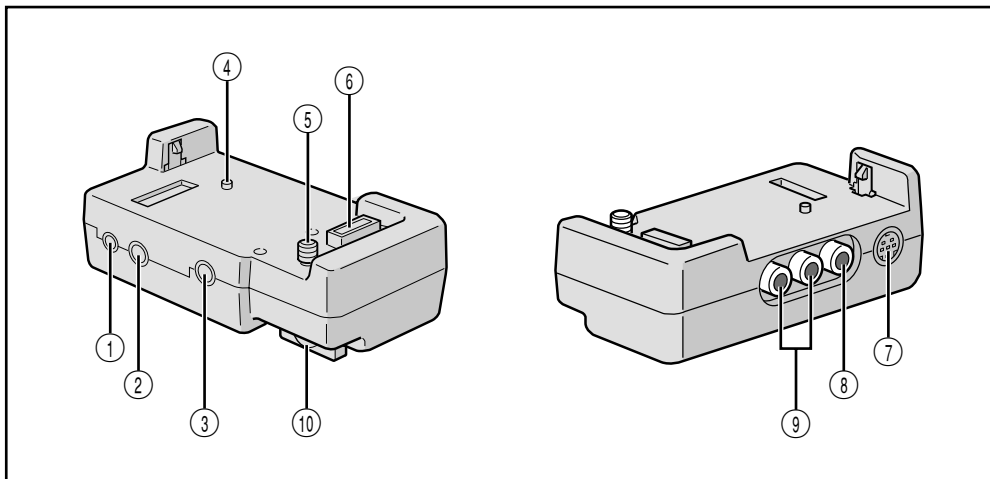

- ① Conector de PC [DIGITAL STILL] ..... ☞ p. 42
- ② Terminal J [Conector JLIP (Protocolo de Interconexión de Nivel conjunto)]/ Conector de edición [EDIT] ..... ☞ p. 51
- Conéctelo a una cámara compatible con JLIP o a un VCR para controlarlo desde el computador empleando el software suministrado.

**NOTA:**

Asegúrese que la cámara de video esté encendida cuando conecte la cámara de video al computador utilizando el conector JLIP de la estación de anclaje. Si la cámara de video está apagada (porque el conmutador **POWER** está ajustado en "OFF" o debido a la parada automática\*, etc.) cuando el software del programa JLIP es usado, será imposible controlar los dispositivos conectados desde el computador. En tal caso, primero intente encender la cámara de video nuevamente, o desenchufe el cable de conexión JLIP del conector JLIP de la estación de anclaje. Luego, inicialice o corra el programa nuevamente.

**\* Parada automática:**

Si transcurre 5 minutos en el modo de grabación en espera o en el modo de pausa, la alimentación de la cámara de video se interrumpe automáticamente para conservar energía.





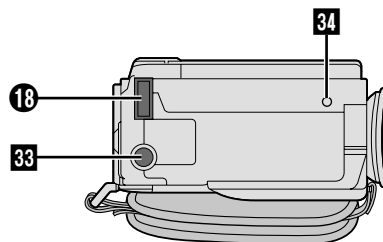
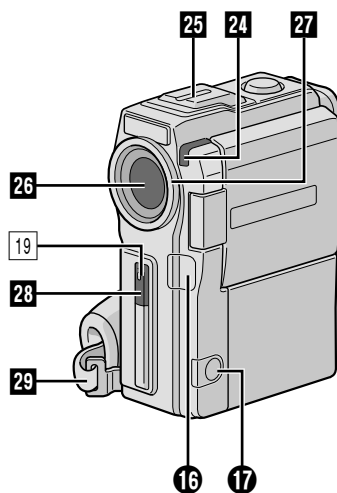
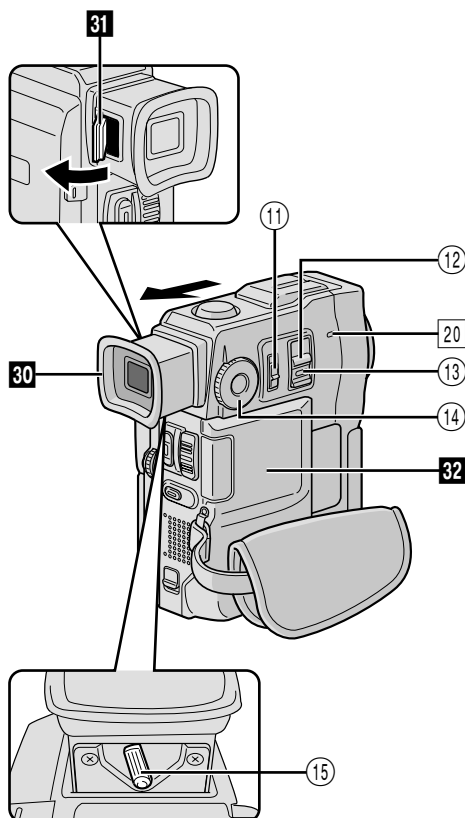
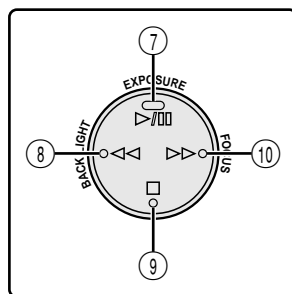
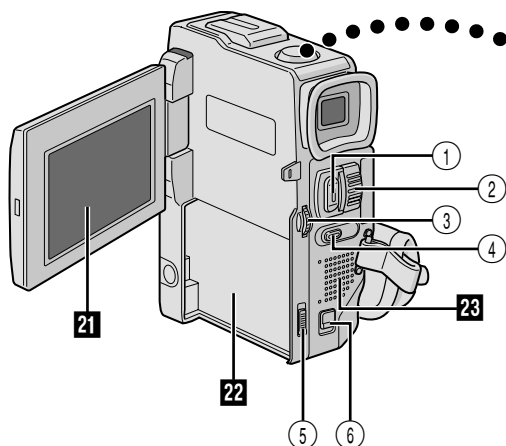















- Conecte el cable de edición para efectuar la edición por montaje aleatorio .... ☞ p. 50 – 55

- ③ Conector de entrada del micrófono estereofónico externo [MIC] ..... ☞ p. 56
- ④ Perno ..... ☞ p. 40
- ⑤ Tornillo ..... ☞ p. 40
- ⑥ Multiconector  
La estación de anclaje puede ser conectada a esta cámara de video por medio de este conector. Nunca lo toque con la mano ni lo golpee con un objeto duro, si se dañan las clavijas, los conectores quedarán inutilizados debido a falso contacto.
- ⑦ Conector de salida S-Video [S OUT] ..... ☞ p. 40, 51
- ⑧ Conector de salida de video [VIDEO] ..... ☞ p. 40, 51
- ⑨ Conector de salida de audio [AUDIO L/R] ..... ☞ p. 40, 51
- ⑩ Perilla de tornillo ..... ☞ p. 40  
Para acoplar la cámara de video, ajústelo en el sentido de las agujas del reloj.









## Controles



- ① Botón de inicio/parada de grabación [START/STOP] .....  p. 16
- ② • Conmutador del zoom motorizado [T/W] .....  p. 19
  - Control del volumen del altavoz/auricular [VOL.] .....  p. 36
- ③ • Disco MENU [+ , - , ►] .....  p. 24
  - Control del monitor LCD [+ , -] .....  p. 16
- ④ Botón de fotografiado [SNAPSHOT] .....  p. 18, 22
- ⑤ Conmutador de liberación de la batería [BATT. RELEASE] .....  p. 9
- ⑥ Conmutador OPEN/EJECT .....  p. 12
- ⑦ • Botón de reproducción/pausa [►/||] .....  p. 36
  - Botón de exposición [EXPOSURE] .....  p. 34
- ⑧ • Botón de rebobinado [◀◀] .....  p. 36
  - Botón de contraluz [BACKLIGHT] .....  p. 34
- ⑨ Botón de parada [■] .....  p. 36
- ⑩ • Botón de avance rápido [▶▶] .....  p. 36
  - Botón de enfoque [FOCUS] .....  p. 21
- ⑪ Conmutador de operación [A , M] .....  p. 14
- ⑫ Conmutador POWER [CAMERA ,  PLAY/PC , OFF] .....  p. 14
- ⑬ Botón de bloqueo .....  p. 14
- ⑭ Disco MODE [PS , VIDEO] .....  p. 15
- ⑮ Control de ajuste de dioptría .....  p. 10

## Conectores











Los conectores 16 a 18 están ubicados debajo de la cubierta del conector.

- 16 Conector de video digital [DV IN/OUT] (i.link\*) .....  p. 42, 43, 45
  - \* i.link se refiere a la especificación de industria IEEE 1394-1995 y extensiones de la misma. El logotipo  es utilizado para productos conformados según la norma i.Link.
- 17 • Conector de salida de audio/video [AV OUT] .....  p. 40
  - Conector de auriculares [Ω] .....  p. 56
- 18 Conector múltiple  
Cuando acople a una estación de anclaje, esta parte es conectada.

## Indicadores

- 19 Lámpara testigo .....  p. 16
- 20 Lámpara POWER .....  p. 16

## Otras Partes

- 21 Monitor LCD .....  p. 16, 17
- 22 Montura de batería .....  p. 9
- 23 Altavoz .....  p. 36
- 24 Sensor de cámara  
Tome precauciones para no cubrir esta área: aquí se encuentra incorporado el sensor necesario para filmación.
- 25 Micrófono estereofónico .....  p. 56
- 26 Objetivo
- 27 Protector de abjetivo  
Antes de emplear un filtro de objetivo opcional (comercialmente disponible) primero deberá extraer el cubreobjetivo.
- 28 Sensor remoto .....  p. 46
- 29 Correa de empuñadura .....  p. 10
- 30 Visor .....  p. 10
- 31 Escotilla de limpieza del visor .....  p. 57
- 32 Cubierta del portacassette .....  p. 12
- 33 Zócalo de fijación del trípode .....  p. 10
- 34 Orificio del perno .....  p. 40

## Indicaciones del monitor LCD/visor durante la grabación

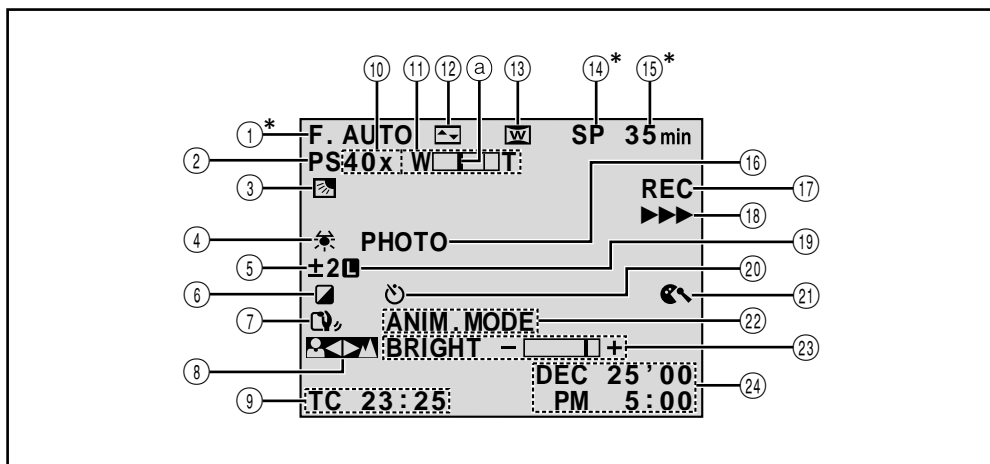

- ①\* Aparece cuando se ajusta el conmutador de operación en "A". (☞ p. 14)
- ② Indica la posición de modo de filmación. (☞ p. 15)
- ③ Aparece cuando se usa la compensación de contraluz. (☞ p. 34)
- ④ Aparece cuando se ajusta el balance del blanco. (☞ p. 35)
- ⑤ Aparece cuando se ajusta la exposición. (☞ p. 34)
- ⑥ Indica el programa AE con efectos especiales seleccionado. (☞ p. 32)
- ⑦ Aparece cuando el estabilizador de imagen digital ("DIS") está activado. (☞ p. 26)
- ⑧ Aparece cuando se ajusta manualmente el enfoque. (☞ p. 21)
- ⑨ Indica el código de tiempo. (☞ p. 20, 27)
- ⑩
- Relación aproximada del zoom: Aparece durante el zoomado. (☞ p. 19)
  - A: Aparece cuando se ajusta "GAIN UP" en "AUTO" y la velocidad del obturador se ajusta automáticamente. (☞ p. 25)
- ⑪ Aparece durante el zoomado.
- ⓐ Indizador de nivel del zoom (☞ p. 19)
- ⑫ Indica el efecto de fundido/reemplazo de imagen seleccionado. (☞ p. 30, 31)
- ⑬ Aparece en el modo comprimido, cine o pantalla ancha. (☞ p. 26)
- ⑭\* Indica el modo de grabación (SP o LP). (☞ p. 13)
- ⑮\* Indica el tiempo restante de la cinta. (☞ p. 16)
- ⑯ Aparece cuando se toma un fotografiado. (☞ p. 18)
- ⑰
- "REC" aparece durante la grabación.
  - "PAUSE" aparece durante el modo de espera de grabación. (☞ p. 16)
- ⑱ Aparece mientras la cinta está siendo ejecutada. (☞ p. 16)
- ⑲ Aparece cuando se bloquea el iris. (☞ p. 34)
- ⑳ Aparece durante la grabación por temporizador. (☞ p. 28)
- ㉑ Aparece cuando está activado el modo para reducir el ruido del viento. (☞ p. 27)
- ㉒ 5S MODE/ANIM. MODE: Exhibe el modo de grabación de 5 segundos o modo de grabación de animados. (☞ p. 26, 29)
- ㉓ BRIGHT: Indica el brillo del monitor LCD o del visor. (☞ p. 16)
- SOUND: Indica el modo de sonido durante 5 segundos aprox. después de activar la cámara de video. (☞ p. 25)
- ㉔ Indica la fecha/hora. (☞ p. 11)





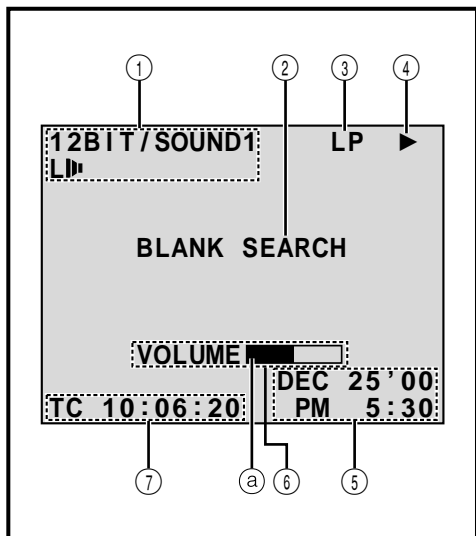

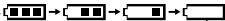

\*El ajustar "ON SCREEN" en "SIMPLE" en la pantalla de menú le permitirá retirar las indicaciones marcadas con \* de la pantalla (☞ p. 27, 37).

## Indicaciones del monitor LCD/visor durante la reproducción



- ① Indica el modo de sonido. (☞ p. 37, 38)
- ② Indica el modo de búsqueda de porciones en blanco. (☞ p. 39)
- ③ Indica la velocidad de la cinta. (☞ p. 13)
- ④ Aparece mientras la cinta está siendo transportada.
  - ▶ : Reproducción
  - ▶▶ : Búsqueda con avance rápido/alta velocidad
  - ◀◀ : Búsqueda por rebobinado/alta velocidad
  - || : Pausa
  - ||▶ : Cámara lenta hacia adelante
  - ◀|| : Cámara lenta hacia atrás
  - : Copia de audio
  - ||● : Pausa de la copia de audio
- ⑤ Indica la fecha/hora. (☞ p. 37, 38)
- ⑥ BRIGHT : Indica el brillo del monitor LCD o del visor. (☞ p. 16)  
 VOLUME : Indica el volumen del altavoz o auricular. (☞ p. 36)
  - Ⓜ El indicador de nivel se mueve.
- ⑦ Indica el código de tiempo. (☞ p. 37, 38)

## Indicaciones de advertencia

Indicaciones	Función
	<p>Indica la carga restante de la batería.</p> <p>Nivel de carga restante: Máximo  →  →  → </p> <p>Nivel de carga restante: Agotada </p> <p>A medida que la carga de la batería se acerca a nulo, el indicador de la batería  destella. Cuando la carga de la batería está agotada, la alimentación se desconecta automáticamente.</p>
	<p>Aparece cuando no hay ninguna cinta insertada. (☞ p. 12)</p>
<p>CHECK TAPE'S ERASE PROTECTION SWITCH</p>	<p>Aparece cuando la lengüeta de protección contra borrado está ajustada en "SAVE" mientras el conmutador POWER está ajustado en "CAMERA". (☞ p. 12)</p>
 <p>HEAD CLEANING REQUIRED USE CLEANING CASSETTE</p>	<p>Aparece si las cabezas están sucias durante la grabación. Utilice un cassette de limpieza opcional. (☞ p. 70)</p>
 <p>CONDENSATION OPERATION PAUSED PLEASE WAIT</p>	<p>Aparece si existe condensación de humedad. Cuando aparece esta indicación, aguarde más de una hora hasta que la condensación desaparezca.</p>
<p>TAPE!</p>	<p>Aparece si no hay ninguna cinta insertada al presionar START/STOP cuando el conmutador POWER está ajustado en "CAMERA" y el disco MODE está ajustado en "VIDEO" o "PS".</p>
<p>TAPE END</p>	<p>Aparece cuando termina la cinta durante la grabación o reproducción. (☞ p. 17)</p>
<p>DIFFERENT FORMATTED TAPE</p>	<p>Aparece si hay una cinta de otro formato cargada.</p>
<p>SET DATE/TIME!</p>	<ul style="list-style-type: none"> <li>● Aparece cuando la fecha/hora no están ajustadas. (☞ p. 11)</li> <li>● Aparece cuando la pila (litio) del reloj incorporado está descargada y la fecha/hora ajustada previamente se ha borrado. (☞ p. 11)</li> </ul>
<p>A. DUB ERROR!</p>	<p>Aparece si se intenta efectuar la copia de audio en una porción en blanco de una cinta. (☞ p. 56)</p>
<p>A. DUB ERROR! &lt;CANNOT DUB ON A LP RECORDED TAPE&gt; &lt;CANNOT DUB ON A 16BIT RECORDING&gt; &lt;CHECK TAPE'S ERASE PROTECTION SWITCH&gt;</p>	<ul style="list-style-type: none"> <li>● Aparece si se intenta efectuar la copia de audio en una cinta grabada en el modo LP. (☞ p. 56)</li> <li>● Aparece si se intenta efectuar la copia de audio en una cinta grabada en audio de 16 bits. (☞ p. 56)</li> <li>● Aparece si se presiona A.DUB (⊖) en el control remoto cuando la lengüeta de protección contra borrado está ajustada en "SAVE". (☞ p. 56)</li> </ul>
<p>E01 — E06 UNIT IN SAFEGUARD MODE REMOVE AND REATTACH BATTERY</p>	<p>Las indicaciones de error (E01 – E06) muestran qué tipo de fallo ha ocurrido. Cuando aparece una indicación de error, la cámara de video se desconecta automáticamente. Desconecte la alimentación (batería, etc.) y espere unos pocos minutos para que se borre la indicación. Cuando se borre, usted podrá recontinuar empleando la cámara de video. Si la indicación permanece, consulte con su agente JVC más cercano.</p>

## Quando emplea el adaptador/cargador de CA en áreas que no sean EE.UU.

- El adaptador/cargador de CA suministrado se caracteriza por una selección automática de voltaje de CA entre 110 V y 240 V.

## USO DEL ENCHUFE ADAPTADOR DE CA

En caso de conectar el cable de alimentación de la unidad a un tomacorriente de CA que no sea de la serie American National Standard C73, emplee un enchufe adaptador de CA, denominado "Siemens Plug", como el mostrado.

Consulte con su distribuidor JVC más cercano por este enchufe adaptador.

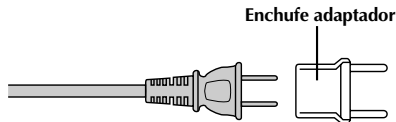

## Precauciones generales de las pilas

Si el control remoto no funciona aun cuando esté siendo correctamente operado, las pilas están agotadas. Reemplácelas por unas nuevas.

**Utilice sólo las siguientes pilas:** 2 pilas de tamaño AAA (R03)

Observe las siguientes reglas para el uso de las pilas. Cuando son mal empleadas, las pilas pueden tener pérdidas o explotar.

1. Cuando reemplace las pilas, refiérase a la página 46.
2. **No use ninguna** pila de tamaño diferente de la especificada.
3. Asegúrese de insertar las pilas en la dirección correcta.
4. **No use** baterías recargables.
5. **No** exponga las pilas al calor excesivo ya que las mismas pueden tener pérdidas o explotar.
6. **No** arroje las pilas al fuego.
7. Retire las pilas de la unidad, si la misma va a ser almacenada durante un período prolongado para evitar pérdidas de la pila, que pueden provocar fallos.

## Batería

La batería suministrada es de ion de litio. Antes de utilizar la batería suministrada o una batería opcional, asegúrese de leer las siguientes precauciones:

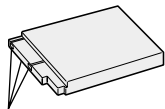

Terminales

### 1. Para evitar peligro:

- **No** las queme.
- **No** cortocircuite los terminales.
- **No** cortocircuite los terminales.
- **No** exponga la batería a temperaturas que excedan los 60°C ya que esto puede hacer que se recaliente, explote, queme.
- Utilice sólo los cargadores especificados.

### 2. Para evitar daños y prolongar la vida de servicio:

- **No** las exponga a choques innecesarios.
- Cárquelas en un ambiente dónde las temperaturas estén dentro de las tolerancias mostradas en la tabla de abajo. Estas baterías son de tipo reacción química, el frío impide la reacción química, al mismo tiempo que el calor puede impedir la su carga completa.
- Almacénelas en un lugar fresco y seco. La exposición prolongada a altas temperaturas aumentará la descarga natural y acortará la vida de servicio.
- Cargue completamente y descargue totalmente la batería cada seis meses cuando almacena la batería durante un largo período.
- Extráigaslas del cargador o unidad de alimentación cuando no las utilice, ya que algunas máquinas consumen corriente aunque estén desconectadas.

### NOTAS:

- *Es normal que la batería se caliente después de cargarla o utilizarla.*

#### Límites de temperatura

Carga .....	10°C a 35°C
Operación .....	0°C a 40°C
Almacenado .....	-10°C a 30°C

- *El tiempo de recarga está basado en una temperatura ambiente de 20°C.*
- *Cuanto más baja sea la temperatura, más tiempo necesitará la recarga.*

## Cassettes

Para utilizar y almacenar correctamente los cassettes, asegúrese de leer las siguientes precauciones:

### 1. Durante el uso:

- Asegúrese de que el cassette tenga la marca Mini DV.
- La grabación sobre cintas pregrabadas borra automáticamente el video previamente grabado y las señales de audio.
- Asegúrese de que el cassette esté colocado correctamente al insertarlo.
- No coloque y extraiga el cassette repetidamente sin permitir que la cinta gire un poco. Esto afloja la cinta y puede resultar en daños.
- No abra la tapa delantera de la cinta. Si la abra expondrá la cinta a huellas dactilares y al polvo.

### 2. Almacene los cassettes:

- Lejos de calentadores u otras fuentes de calor.
- Fuera de la luz directa del sol.
- Dónde no queden sujetos a choques y vibraciones innecesarios.
- Dónde no queden expuestos a fuertes campos magnéticos (tales como los generados por motores, transformadores o imanes).
- Verticalmente, en sus cajas originales.

## Monitor LCD

### 1. Para evitar daños al monitor LCD:

- No lo presione fuertemente ni lo golpee.
- No coloque la cámara de video con el monitor LCD en la parte de abajo.

### 2. Para prolongar la vida de servicio:

- Evite frotarlo con un paño áspero.

### 3. Tome precauciones con los siguientes fenómenos para empleo del monitor LCD.

#### Esto no son fallos de funcionamiento:

- Mientras usa la cámara de video, es posible que se caliente la superficie alrededor del monitor LCD y/o la parte trasera del mismo.
- Si deja la alimentación conectada durante largo tiempo, la superficie alrededor del monitor LCD puede calentarse.

## Unidad principal

### 1. Por seguridad:

- No abra el chasis de la cámara de video.
- No desarme o modifique la unidad.
- No cortocircuite los terminales de la batería. Consérvela lejos de objetos metálicos cuando no la está utilizando.
- No permita que entren en la unidad elementos inflamables, agua u objetos metálicos.
- No extraiga la batería ni la desconecte de la unidad de alimentación mientras la alimentación está conectada.
- No deje la batería colocada cuando no está utilizando la cámara de video.

### 2. Evite utilizar la unidad:

- En lugares sujetos a excesiva humedad o polvo.
- En lugares con hollín o vapor tales como lugares cercanos a una cocina.
- En lugares sujetos a choques o vibración excesivos.
- Cerca de un aparato de televisión.
- Cerca de aparatos que generen fuertes campos magnéticos o eléctricos (altavoces, antenas de transmisión, etc.).
- En lugares sujetos a temperaturas extremadamente altas (más de 40°C), o extremadamente bajas (menos de 0°C).

### 3. NO DEJE la unidad:

- En lugares con más de 50°C.
- En lugares donde la humedad es extremadamente baja (menos del 35%), o extremadamente alta (más del 80%).
- Expuesta a la luz directa del sol.
- En un automóvil cerrado en verano.
- Cerca de un calentador.

### 4. Para proteger la unidad:

- No permita que se humedezca.
- No deje caer la unidad ni la golpee con objetos duros.
- No la esponga a choques o vibración excesiva durante el transporte.
- No mantenga el objetivo apuntado a objetos extremadamente brillantes durante largos períodos.
- No apunte el objetivo hacia el sol.
- No la transporte sujetándola por el monitor LCD o el visor.
- La agite excesivamente cuando emplea la correa para la muñeca o la empuñadura.
- Alancee excesivamente el estuche con la cámara dentro.

### 5. Las cabezas sucias pueden causar los siguientes problemas:

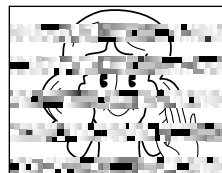

- No aparece imagen ni se oye sonido durante la reproducción.
- Durante la reproducción aparecen bloques de interferencia.
- Durante la grabación aparece en el visor la indicación "⊗" de advertencia de cabeza obstruida.

En tales casos, utilice un cassette de limpieza opcional. Insértelo y reproduzca. Si el cassette es usado más de una vez consecutivamente, es posible que dañe las cabezas de video. Después de que la cámara de video reproduce durante 20 segundos, se para automáticamente. También refiérase al manual de instrucciones del cassette de limpieza.

Si después de utilizar el cassette de limpieza todavía hay problemas, consulte a su agente JVC más cercano.

Las partes móviles mecánicas empleadas para mover las cabezas de video y la cinta se ensucian y desgastan con el tiempo. Por ello se recomienda que haga comprobaciones periódicas cada 1.000 horas de uso para conseguir siempre imágenes claras. Para las comprobaciones periódicas, consulte a su agente JVC más cercano.

## Manipulación del CD-ROM

- Tome precauciones para no ensuciar o arañar la superficie reflejante (opuesta a la superficie impresa). No escriba nada ni coloque rótulos en ninguna de las caras del disco. Si el CD-ROM se encucia, límpielo suavemente con un paño suave moviéndolo en círculos desde el centro hacia la periferia.
- No emplee limpiadores para discos convencionales ni pulverizadores de limpieza.
- No doble el CD-ROM ni toque la superficie reflejante.
- No almacene su CD-ROM en un lugar polvoriento, caliente o húmedo. Manténgalo lejos de la luz solar directa.

### Acerca de la condensación de humedad . . .

- Usted habrá observado que al verter un líquido frío en un vaso se forman gotas de agua en la superficie externa del mismo. Este es el mismo fenómeno que ocurre en el tambor de cabezas de la cámara de video cuando se traslada desde un lugar fresco a uno caliente, habiendo humedad excesiva o en un lugar sujeto directamente al aire frío proveniente de un acondicionador de aire.
- La humedad en el tambor de cabezas puede producir graves daños en la cinta de video y también puede ocasionar daños internos en la cámara de video.

### Fallos graves

Si ocurre un fallo, pare de usar la unidad inmediatamente y consulte a su agente local de JVC.

La cámara de video es un mecanismo controlado por un microcomputador. El ruido y la interferencia externa (proveniente de un TV, radio, etc.), puede evitar que funcione correctamente. En tales casos, primero desconecte la unidad de alimentación (batería, adaptador de CA/cargador de batería, etc.) y espere unos minutos, luego reconéctela y proceda normalmente desde el principio.

### Declaración de conformidad

**Número de modelo** : CU-V503U

**Nombre comercial** : JVC

**Parte responsable** : JVC AMERICAS CORP.

**Dirección** : 1700 Valley Road Wayne,  
N. J. 07470

**Número de teléfono**: 973-315-5000

Este dispositivo cumple con el Apartado 15 de la reglamentación FCC. La operación está sujeta a las dos condiciones siguientes:

(1) Este dispositivo no debe causar interferencia pernicioso y (2) este dispositivo debe aceptar cualquier interferencia recibida, incluyendo la interferencia que pueda causar fallas de funcionamiento.













Los cambios o modificaciones no aprobados por la parte responsable para cumplimiento, puede anular la autoridad del usuario para operar el equipo. Este equipo ha sido examinado y cumple con los límites de dispositivos digitales Clase B. de acuerdo al Apartado 15 de la reglamentación FCC. Estos límites están diseñados para suministrar una protección razonable contra interferencia pernicioso en una instalación residencial. Este equipo genera, usa y puede irradiar radiofrecuencia y si no se lo instala y emplea de acuerdo con las instrucciones puede causar interferencia pernicioso a las comunicaciones de radio. Sin embargo, no se garantiza que no ocurra interferencia en una instalación en particular. Si este equipo causa interferencia pernicioso a la recepción de radio o televisión, lo cual puede ser determinado desconectando y conectando la alimentación del equipo, se alienta al usuario a que intente corregir la interferencia por medio de una o más de las siguientes medidas:

Reoriente o recoleque la antena de recepción.







Aumente la separación entre el equipo y el receptor.

Conecte el equipo en un tomacorriente en un circuito diferente al del receptor conectado. Consulte con su distribuidor o con un técnico experimentado de radio/TV.











**A**

- Accesorios suministrados .....  p. 6  
 Adaptador/cargador de CA .....  p. 8, 9  
 Ajuste de la dioptría .....  p. 10  
 Ajuste de la empuñadura .....  p. 10  
 Ajuste del código del control remoto  
 y VCR .....  p. 50  
 Ajuste telefoto máximo .....  p. 26  
 Ajustes de fecha/hora .....  p. 11  
 Animación .....  p. 29  
 Aparición/desaparición de imagen  
 por fundido .....  p. 30, 31  
 Aparición/desaparición por  
 reemplazo de imagen .....  p. 30, 31  
 Atardecer .....  p. 33  
 Avanzar rápidamente la cinta .....  p. 36

**B**

- Balance del blanco .....  p. 35  
 Batería .....  p. 8, 9, 69  
 Batería con carga baja .....  p. 68  
 Blanco y negro [MONOTONE] .....  p. 33  
 Bloqueo del iris .....  p. 34  
 Búsqueda de porciones en blanco .....  p. 39  
 Búsqueda rápida .....  p. 36









**C**

- Canales (Izquierdo/derecho) .....  p. 38  
 Carga de la batería .....  p. 8  
 Cinema .....  p. 26  
 Código de tiempo .....  p. 20, 27, 37, 38  
 Colocación de un cassette .....  p. 12  
 Compensación de contraluz .....  p. 34  
 Conexiones .....  p. 9, 40, 42 – 45, 51  
 Control de exposición .....  p. 34  
 Control remoto .....  p. 46  
 Copia .....  p. 44, 45  
 Copia de audio .....  p. 56

**D**

- DIS (Estabilizador de imagen digital) .....  p. 26



**E**

- Eco de video .....  p. 33  
 Edición por montaje aleatorio .....  p. 50 – 55  
 Efectos especiales de reproducción .....  p. 49  
 Enfoque automático .....  p. 21  
 Enfoque manual .....  p. 21  
 Espera de grabación .....  p. 16  
 Especificaciones .....  p. 74, 75  
 Estroboscópico .....  p. 33  
 Extracción de un cassette .....  p. 12







**F**

- Fecha automática .....  p. 27  
 Filmación periodística .....  p. 17  
 Fotografiado .....  p. 18

**G**

- Ganancia .....  p. 25  
 Grabación de sí mismo .....  p. 17

**I**











- Iconos .....  p. 25 – 27  
 Iluminar el monitor LCD .....  p. 16  
 Impresora .....  p. 43  
 Indicación de fecha/hora .....  p. 27, 37, 38  
 Indicaciones del monitor LCD/visor ....  p. 66 – 68  
 Iris .....  p. 34

**L**

- Limpieza de la cámara de video .....  p. 57















**M**

- Modo comprimido [SQUEEZE] .....  p. 26
- Modo de demostración .....  p. 7, 26
- Modo de fotografiado .....  p. 18
- Modo de grabación .....  p. 13
- Modo de grabación de 5 segundos .....  p. 29
- Modo de parada automática .....  p. 17, 36
- Modo de sonido .....  p. 25, 37, 38
- Modo motorizado .....  p. 18
- Modo pantalla ancha .....  p. 26
- Modo progresivo .....  p. 22, 23
- Montaje del trípode .....  p. 10





**O**

- Obturación lenta .....  p. 33
- Oscurecer el monitor LCD .....  p. 16



**P**

- Pantalla ancha progresiva .....  p. 26
- Pantalla de menú, CAMERA MENU .....  p. 25
- Pantalla de menú, DISPLAY MENU .....  p. 27, 37
- Pantalla de menú, MANUAL MENU .....  p. 26, 27
- Pantalla de menú, VIDEO MENU .....  p. 37
- Película clásica .....  p. 33
- Pila de litio del reloj incorporado .....  p. 11
- Pitido/lámpara testigo .....  p. 25
- Posición del conmutador POWER .....  p. 14
- Posición del conmutador de operación .....  p. 14
- Posición del disco MODE .....  p. 15
- Programa AE con efectos especiales .....  p. 32
- Protección contra borrado .....  p. 12

**R**

- Rebobinar la cinta .....  p. 36
- Reemplazo/disolución de imagen .....  p. 30, 31
- Reproducción cuadro por cuadro .....  p. 36, 48
- Reproducción de imagen fija .....  p. 36
- Reproducción en cámara lenta .....  p. 48

**S**

- Sepia .....  p. 33
- Silenciamiento del ruido del viento .....  p. 27



**T**

- Temporizador automático .....  p. 28

**V**



- Velocidad de obturación .....  p. 33
- Volumen del altavoz .....  p. 36

**Z**

- Zoom .....  p. 19
- Zoom de reproducción .....  p. 48
- Zoom digital .....  p. 19, 25

## Cámara de video

### Para generalidades

<b>Alimentación</b>	: 6,3 V CC  (Empleando el adaptador/cargador de CA) 7,2 V CC  (Utilizando la batería)
<b>Consumo de energía</b>	
<b>Monitor LCD desconectado/   visor conectado</b>	: Aprox. 4,4 W
<b>Monitor LCD conectado/   visor desconectado</b>	: Aprox. 5,2 W
<b>Dimensiones (An x Al x Pr)</b>	: 51 mm x 125 mm x 97 mm (con el monitor LCD cerrado y el visor electrónico echado hacia atrás)
<b>Peso</b>	: Aprox. 500 g (sin cassette ni batería) Aprox. 575 g (con cassette y batería)
<b>Temperatura de funcionamiento</b>	: 0°C a 40°C
<b>Humedad de funcionamiento</b>	: 35% a 80%
<b>Temperatura de almacenamiento</b>	: -20°C a 50°C
<b>Fonocaptor</b>	: CCD de 1/4" (Barrido progresivo)
<b>Objetivo</b>	: Objetivo zoom motorizado F1,8, f = 3,8 mm a 38 mm, 10:1
<b>Diámetro del filtro</b>	: ø27 mm
<b>Monitor LCD</b>	: 2,5" medidas diagonalmente, sistema de matriz activa LCD/TFT
<b>Visor</b>	: Electrónico con pantalla color LCD de 0,44"
<b>Altavoz</b>	: Monofónico

### Para cámara de video digital

<b>Formato</b>	: Formato DV (modo SD)
<b>Formato de señal</b>	: NTSC estándar
<b>Formato de grabación/reproducción</b>	: Video: Grabación de componente digital Audio: Grabación digital PCM, 32 kHz 4 canales (12 bits), 48 kHz 2 canales (16 bits)
<b>Cassette</b>	: Cassete MINI DV
<b>Velocidad de la cinta</b>	: SP: 18,8 mm/seg. LP: 12,5 mm/seg.
<b>Tiempo máximo de grabación (empleando un cassette de 80 min)</b>	: SP: 80 min. LP: 120 min.

### Para conectores

<b>Salidad de video</b>	: 1 V (p-p), 75 Ω, analógica
<b>Salidad de audio</b>	: 300 mV (rms), 1 kΩ, analógica, stereo
<b>DV Entrada/salida</b>	: 4-clavija, cumple con IEEE 1394
<b>Salidad de auriculares</b>	: ø3,5 mm, estéreo

## Adaptador/cargador de CA AA-V51U

### Alimentación

EE.UU. y Canadá	: 120 V de CA, 60 Hz
Otros países	: 110 V a 240 V de CA, 50 Hz/60 Hz

Consumo : 23 W

### Salida

Carga	: CC 7,2 V $\overline{\text{---}}$ , 0,77 A
Cámara	: CC 6,3 V $\overline{\text{---}}$ , 1,8 A

Dimensiones (An x Al x Pr) : 68 mm x 45 mm x 110 mm

Peso : Aprox. 254,5 g

## Estación de anclaje CU-V503U

### Para generalidades

Dimensiones (An x Al x Pr) : 55 mm x 36 mm x 107 mm

Peso : Aprox. 89,9 g

### Para conectores

S-Video : Y: Salida analógica 1Vp-p, 75  $\Omega$   
 : C: Salida analógica 0,29 Vp-p, 75  $\Omega$

Video : Salida analógica 1Vp-p, 75  $\Omega$

Audio : Salida analógica 300 mV (rms), 1k $\Omega$

JLIP/EDIT : Jack con minicabeza (compatible con enchufe RC-5325) de  $\varnothing$ 3,5 mm, 4 polos

PC :  $\varnothing$ 2,5 mm, 3 polos

Entrada del micrófono externo : 506  $\mu$ V (rms) alta impedancia desequilibrada con  $\varnothing$ 3,5 mm (estéreo)

*Las especificaciones indicadas son para el modo SP a menos que se indique lo contrario. E & O.E. El diseño y las especificaciones están sujetos a cambio sin aviso.*

**SP**

**GR-DVM80**

**JVC**

VICTOR COMPANY OF JAPAN, LIMITED